



Electrolux

Modulare Großküchengeräteserie 700XP 4-Flammen-Gasherd mit Gasbratofen

ARTIKEL # _____

MODELL # _____

NAME # _____

SIS # _____

AIA # _____



Electrolux



Modulare Großküchengeräteserie

700XP 4-Flammen-Gasherd mit
Gasbratofen

371002 (E7GCGH4CG0)

4-FLAMMEN-GASHERD +
GASOFEN 800 MM

Kurzbeschreibung

Artikel Nr.

Gasherd, 4 Flammen (je 5,5 kW), mit Gas-Bratofen GN 2/1 (6 kW)
mit 1,5 mm starker Deckplatte aus CrNiStahl 1.4301, Front-, Rücken- und
Seitenverkleidungen aus CrNiStahl 1.4301 mit Scotch-Brite Schliff

- Topfräger aus Gusseisen

- Brennerdurchmesser: je 60 mm

- Gas-Bratofen GN 2/1, Temperaturbereich 110-270°C

- Standard-Zubehör Bratofen: 1 Rost GN 2/1 verchromt (164250)

Gerät bestückt mit Erdgas-Düsen

Standgerät, auf höhenverstellbaren Füßen (+50 mm)

Hauptmerkmale

- Gerät mit 50 mm höhenverstellbaren Edelstahlfüßen.
- Die vier 5,5 kW Hochleistungs-"Flowerflame"-Brenner ermöglichen, dass sich die Flamme unterschiedlichen Topfgrößen anpasst.
- Gasgeräte ausgerüstet für die Verwendung mit Erdgas oder LPG-Gas, Umbausets standardmäßig enthalten.
- Große Topfräger aus Gusseisen (Edelstahl als Option) mit langen Mittelstreben zum Einsatz von größten bis kleinsten Töpfen.
- Die Topfhalterungen aus Gusseisen können in einer Geschirrspülmaschine gereinigt werden.
- Brenner mit Flammenregler.
- Zündsicherung bei jedem Brenner schützt vor unbeabsichtigtem Erlöschen der Flamme.
- Geschützte Zündflamme.
- Im Unterbau ein Gas-Standardofen mit Edelstahlbrennern und selbst stabilisierender Flamme unter der Bodenplatte. Garraum aus Edelstahl mit 3 Einschüben für GN 2/1 Bleche und emaillierter, gerillter Bodenplatte.
- Ofenthermostat regelbar von 110 °C - 270 °C.
- Doppelwandige Tür mit tiefgezogener Innenverkleidung zur Wärmeisolierung.
- IPX 4 Spritzwasserschutz.

Konstruktion

- Außenverkleidung aus Edelstahl mit Scotch Brite Schliff.
- Einteilige tiefgezogene 1,5 mm dicke Deckplatte aus Edelstahl.
- Gerät mit rechtwinkligen Seitenkanten für bündige Verbindung der Gerät nebeneinander ohne Ritzen und Schmutzecken.

Optionales Zubehör

- 1 Satz geflanschte Füße PNC 206136
- 4 Füße für Sockelaufstellung (nicht für Serie 900 Stand-Grillgerät) PNC 206210
- 1 Paar seitliche Fußblenden PNC 206249
- Glatte Grillplatte zur Auflage auf 1 Flamme PNC 206260
- Gerillte Grillplatte zur Auflage auf 1 Flamme PNC 206261
- Glühplatte zur Auflage auf 1 Flamme PNC 206264
- 1 Paar seitliche Sockelblenden PNC 206265
- Front-Handlauf, 600 mm PNC 216047

Genehmigung: _____



Electrolux

Modulare Großküchengeräteserie 700XP 4-Flammen-Gasherd mit Gasbratofen

Front

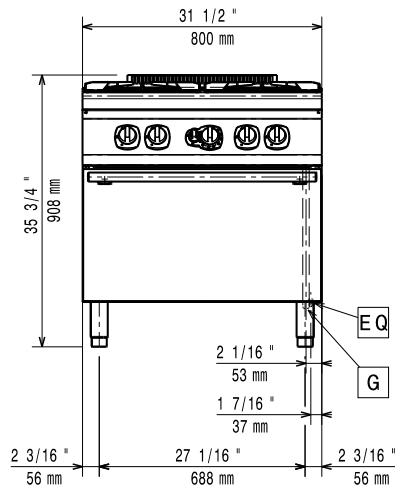

oben

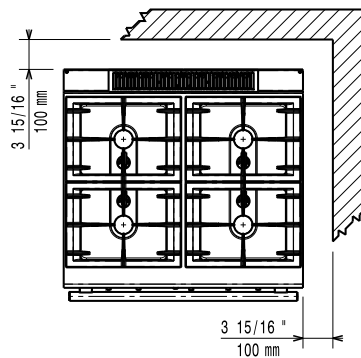

G = Gasanschluss

Seite

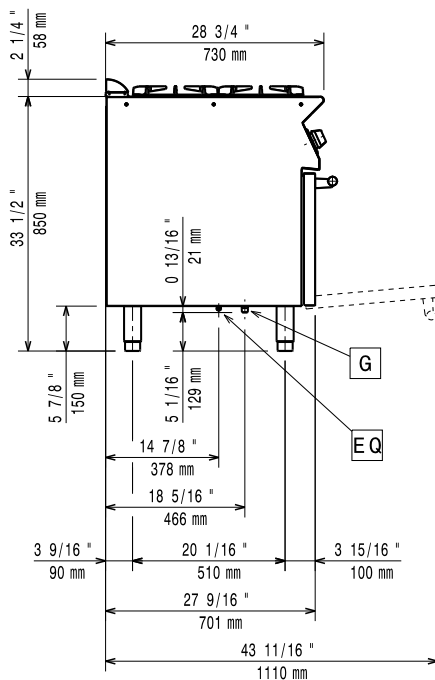

Gas

Gasleistung:

371002 (E7GCGH4CG0) 95452 Btu/hr (28 kW)

Gasart, Option:

LPG;Town

Gaszufuhr:

1/2"

Erdgasdruck:

7" WS (17,4 mbar)

Flüssiggasdruck:

11" WS (27,7 mbar)

Schlüsselinformation

Leistung vordere Brenner

5.5 - 5.5 kW

Leistung hintere Brenner

5.5 - 5.5 kW

Abmessungen in mm hintere Brenner

Ø 60 Ø 60

Abmessungen in mm vordere Brenner

Ø 60 Ø 60

Ofen-Betriebstemperatur:

110 °C MIN; 270 °C MAX

Garraumlänge:

540 mm

Garraumhöhe:

300 mm

Garraumabmessung (Tiefe):

650 mm

Nettogewicht:

80 kg

Versandgewicht:

103 kg

Versandhöhe:

1080 mm

Versandlänge:

810 mm

Versandtiefe:

860 mm

Versandvolumen:

0.75 m³

Bei Aufstellung des Geräts auf oder neben ein temperaturempfindliches Möbel o. ä. muss ein Sicherheitsabstand von ca. 150 mm eingehalten oder eine Isoliervorrichtung installiert werden.



Modulare Großküchengeräteserie
700XP 4-Flammen-Gasherd mit Gasbratofen

Das Unternehmen behält sich das Recht auf Änderungen der Spezifikation vor.