



**Electrolux**

Modulare Großküchengeräteserie  
700XP 4-Platten-Elektroherd mit  
Elektrobratofen

ARTIKEL # \_\_\_\_\_

MODELL # \_\_\_\_\_

NAME # \_\_\_\_\_

SIS # \_\_\_\_\_

AIA # \_\_\_\_\_



**Electrolux**



Modulare Großküchengeräteserie  
700XP 4-Platten-Elektroherd mit  
Elektrobratofen

**371016 (E7ECEH4RE0)** 4-PLATTEN-ELT-  
TISCHHERD + OFEN 800  
MM

**371128 (E7ECEH4REN)** 4-PLATTEN-ELEKTROHERD  
+OFEN 800 MM 230 V

**Kurzbeschreibung**

**Artikel Nr.**

Elektro-Herd, 4 Platten (je 2,6 kW), Bratofen GN 2/1  
mit 1,5 mm starker Deckplatte aus CrNiStahl 1.4301, Front-, Rücken- und  
Seitenverkleidungen aus CrNiStahl 1.4301 mit Scotch-Brite Schliff  
- Kochplatte aus Gusseisen, D=230 mm  
- Bratofen GN 2/1, 6kW, Temperaturbereich 140-300°C  
- STD-Zubehör: 1 Rost GN 2/1 verchromt  
Standgerät, auf höhenverstellbaren Füßen (+50 mm)

**Hauptmerkmale**

- Die vier runden 2,6 kW Gusseisenplatten sind hermtisch in die einteilige Deckplatte geschweißt.
- Im Unterbau ein Standard-Elektroofen mit starker Tür zu Wärmeisolierung.
- Elektrobratofen mit thermostatisch geregelter Ober- und Unterhitze.
- Garraum aus Edelstahl mit 3 Einschüben für GN 2/1 Bleche.
- Emaillierte, gerillte Ofen-Bodenplatte.
- Ofenthermostat regelbar von 140 °C - 300 °C.
- Das besondere Design der Regelschalter schützt vor Wassereindringen.
- IPX 4 Spritzwasserschutz.

**Konstruktion**

- Außenverkleidung aus Edelstahl mit Scotch Brite Schliff.
- Einteilige tiefgezogene 1,5 mm dicke Deckplatte aus Edelstahl.
- Gerät mit rechtwinkligen Seitenkanten für bündige Verbindung der Gerät nebeneinander ohne Ritzen und Schmutzecken.

**Optionales Zubehör**

- 1 Satz geflansche Füße  PNC 206136
- Front-Sockelblende, 800 mm  PNC 206148
- Front-Fußblende, 800 mm (nicht für Kühl-/Tiefkühl-Unterschrank)  PNC 206176
- 4 Füße für Sockelaufstellung (nicht für Serie 900 Stand-Grillgerät)  PNC 206210
- 1 Paar seitliche Fußblenden  PNC 206249
- 1 Paar seitliche Sockelblenden  PNC 206265
- Wasserstandsäule mit Schwenkarm (ohne Verbreiterung)  PNC 206289
- Verbreiterung für Wasserstandsäule für Serie 700  PNC 206291
- Front-Handlauf, 600 mm  PNC 216047
- Breiter Handlauf, Portionierbord, 800 mm  PNC 216186

**Genehmigung:** \_\_\_\_\_



Electrolux

# Modulare Großküchengeräteserie 700XP 4-Platten-Elektroherd mit Elektrobratofen

Front

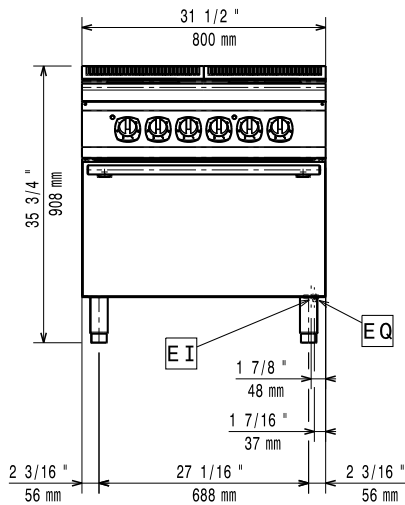

oben

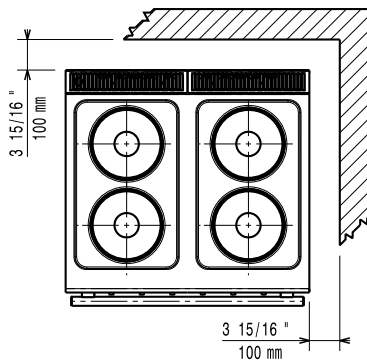

EI = Elektroanschluss

Seite

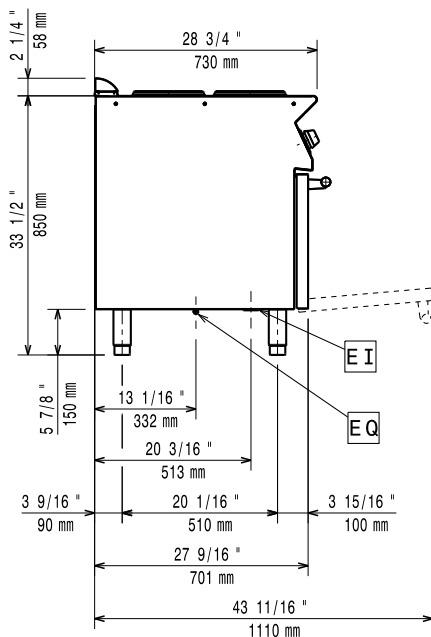

## Elektrisch

### Netzspannung:

371016 (E7ECEH4RE0) 400 V/3N ph/50/60 Hz

371128 (E7ECEH4REN) 230 V/3 ph/50/60 Hz

### Gesamt-Watt

16.4 kW

## Schlüsselinformation

Leistung vordere Platten	2.6 - 2.6 kW
Leistung hintere Platten	2.6 - 2.6 kW
Abmessungen vordere Platten	Ø 230 Ø 230
Abmessungen hintere Platten:	Ø 230 Ø 230
Ofen-Betriebstemperatur:	140 °C MIN; 300 °C MAX
Garraumlänge:	540 mm
Garraumhöhe:	300 mm
Garraumabmessung (Tiefe):	650 mm
Nettogewicht:	80 kg
Versandgewicht:	95 kg
Versandhöhe:	
371016 (E7ECEH4RE0)	1090 mm
371128 (E7ECEH4REN)	1140 mm
Versandlänge:	
371016 (E7ECEH4RE0)	820 mm
371128 (E7ECEH4REN)	900 mm
Versandtiefe:	
371016 (E7ECEH4RE0)	900 mm
371128 (E7ECEH4REN)	820 mm
Versandvolumen:	
371016 (E7ECEH4RE0)	0.8 m <sup>3</sup>
371128 (E7ECEH4REN)	0.84 m <sup>3</sup>

Bei Aufstellung des Geräts auf oder neben ein temperaturempfindliches Möbel o. ä. muss ein Sicherheitsabstand von ca. 150 mm eingehalten oder eine Isoliervorrichtung installiert werden.



Modulare Großküchengeräteserie  
700XP 4-Platten-Elektroherd mit Elektrobratofen

Das Unternehmen behält sich das Recht auf Änderungen der Spezifikation vor.