



Electrolux

Modulare Großküchengeräteserie
700XP Elektroherd mit 4
quadratischen Kochplatten und
Elektrobratofen

ARTIKEL # _____

MODELL # _____

NAME # _____

SIS # _____

AIA # _____



Electrolux



Modulare Großküchengeräteserie
700XP Elektroherd mit 4 quadratischen
Kochplatten und Elektrobratofen

371018 (E7ECEH4QE0) 4-QUADR.-PLATTEN ELT.
HERD + OFEN 800 MM

371129 (E7ECEH4QEN) 4-QUADRAT.PL.-EL.HERD +
OFEN 800 MM 230 V

Kurzbeschreibung

Artikel Nr.

Elektro-Herd, 4 quadratische Platten (je 2,6 kW), mit Elektro-Bratofen GN 2/1 (6 kW)
mit 1,5 mm starker Deckplatte aus CrNiStahl 1.4301, Front-, Rücken- und
Seitenverkleidungen aus CrNiStahl 1.4301 mit Scotch-Brite Schliff
- quadratische Kochplatten aus Gusseisen, 230x230 mm
- Elektro-Bratofen GN 2/1, Temperaturbereich 140-300°C
- Standard-Zubehör Bratofen: 1 Rost GN 2/1 verchromt (164250)
Standgerät, auf höhenverstellbaren Füßen (+50 mm)

Hauptmerkmale

- Die vier quadratischen 2,6 kW Gussplatten sind hermetisch in die einteilige Deckplatte eingeschweißt.
- Im Unterbau ein Standard-Elektroofen mit starker Tür zu Wärmeisolierung.
- Elektrobratofen mit thermostatisch geregelter Ober- und Unterhitze.
- Garraum aus Edelstahl mit 3 Einschüben für GN 2/1 Bleche.
- Emaillierte, gerillte Ofen-Bodenplatte.
- Ofenthermostat regelbar von 140 °C - 300 °C.
- Das besondere Design der Regelschalter schützt vor Wassereindringen.
- IPX 4 Spritzwasserschutz.

Konstruktion

- Außenverkleidung aus Edelstahl mit Scotch Brite Schliff.
- Einteilige tiefgezogene 1,5 mm dicke Deckplatte aus Edelstahl.
- Gerät mit rechtwinkligen Seitenkanten für bündige Verbindung der Gerät nebeneinander ohne Ritzen und Schmutzecken.

Optionales Zubehör

- 1 Satz geflansche Füße PNC 206136
- Front-Sockelblende, 800 mm PNC 206148
- Front-Fußblende, 800 mm (nicht für Kühl-/Tiefkühl-Unterschrank) PNC 206176
- 4 Füße für Sockelaufstellung (nicht für Serie 900 Stand-Grillgerät) PNC 206210
- 1 Paar seitliche Fußblenden PNC 206249
- 1 Paar seitliche Sockelblenden PNC 206265
- Wasserstandsäule mit Schwenkarm (ohne Verbreiterung) PNC 206289
- Verbreiterung für Wasserstandsäule für Serie 700 PNC 206291
- Front-Handlauf, 600 mm PNC 216047
- Breiter Handlauf, Portionierbord, 800 mm PNC 216186

Genehmigung: _____



Electrolux

Modulare Großküchengeräteserie 700XP Elektroherd mit 4 quadratischen Kochplatten und Elektrobratofen

Front

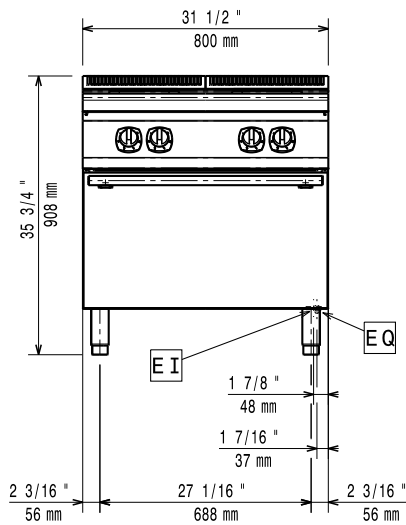

oben

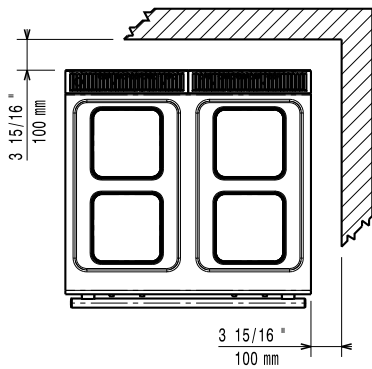

EI = Elektroanschluss

Seite

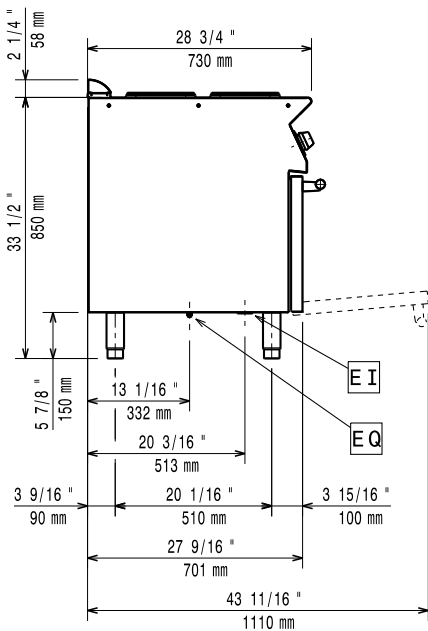

Elektrisch

Netzspannung:

371018 (E7ECEH4QE0)

400 V/3N ph/50/60 Hz

371129 (E7ECEH4QEN)

230 V/3 ph/50/60 Hz

Gesamt-Watt

16.4 kW

Schlüsselinformation

Leistung vordere Platten

2.6 - 2.6 kW

Leistung hintere Platten

2.6 - 2.6 kW

Abmessungen vordere Platten

230x230 230x230

Abmessungen hintere Platten:

230x230 230x230

Ofen-Betriebstemperatur:

140 °C MIN; 300 °C MAX

Garraumlänge:

540 mm

Garraumhöhe:

300 mm

Garraumabmessung (Tiefe):

650 mm

Nettogewicht:

80 kg

Versandgewicht:

371018 (E7ECEH4QE0)

105 kg

371129 (E7ECEH4QEN)

95 kg

Versandhöhe:

371018 (E7ECEH4QE0)

1090 mm

371129 (E7ECEH4QEN)

1140 mm

Versandlänge:

900 mm

Versandtiefe:

820 mm

Versandvolumen:

371018 (E7ECEH4QE0)

0.8 m³

371129 (E7ECEH4QEN)

0.84 m³

Bei Aufstellung des Geräts auf oder neben ein temperaturempfindliches Möbel o. ä. muss ein Sicherheitsabstand von ca. 150 mm eingehalten oder eine Isoliervorrichtung installiert werden.



Modulare Großküchengeräteserie
700XP Elektroherd mit 4 quadratischen Kochplatten und Elektrobratofen

Das Unternehmen behält sich das Recht auf Änderungen der Spezifikation vor.