



Electrolux

Modulare Großküchengeräteserie
700XP 4-Zonen-Infrarotherd mit
Elektrobratofen

ARTIKEL # _____

MODELL # _____

NAME # _____

SIS # _____

AIA # _____



Electrolux



Modulare Großküchengeräteserie
700XP 4-Zonen-Infrarotherd mit
Elektrobratofen

371026 (E7I9EH40E0)

INFRAROT-HERD +
ELEKTRO-OFEN 800 MM

Kurzbeschreibung

Artikel Nr.

Ceranherd, 4 Zonen (je 2,2 kW), mit Elektro-Bratofen GN 2/1 (6 kW)
mit 1,5 mm starker Deckplatte aus CrNiStahl 1.4301, Front-, Rücken- und
Seitenverkleidungen aus CrNiStahl 1.4301 mit Scotch-Brite Schliff

- 6 mm starke Ceranplatte
 - Kochzonen Durchmesser: 230 mm
 - Elektro-Bratofen GN 2/1, Temperaturbereich 140-300°C
 - Standard-Zubehör Bratofen: 1 Rost GN 2/1 verchromt (164250)
- Standgerät, auf höhenverstellbaren Füßen (+50 mm)

Hauptmerkmale

- 6 mm dickes Ceranglas-Kochfeld mit 4 Infrarot-Heizzonen.
- Die runden, konzentrischen Heizzonen je 230 mm geben selbst an große Pfannen gleichmäßige Wärme ab.
- Kochplatte eingeschweißt zum Vermeiden von Infiltrierung des Unterbaus.
- Automatische Topferkennung für Energiezufuhr nur bei aufgesetztem Topf.
- Warnleuchte zur Anzeige der Restwärme an der Platte.
- Geringe Wärmeabstrahlung an die Küche.
- Energieregulierung für jede Zone.
- Beheizung durch Ultra-Hochleistungs-Heizelemente.
- Das glatte Ceranfeld ist leicht zu reinigen und bietet ein Maximum an Hygiene.
- Im Unterbau ein Standard-Elektroofen mit starker Tür zu Wärmeisolierung.
- Garraum aus Edelstahl mit 3 Einschüben für GN 2/1 Bleche.
- Ofenthermostat regelbar von 140 °C - 300 °C.
- IPX 4 Spritzwasserschutz.

Konstruktion

- Außenverkleidung aus Edelstahl mit Scotch Brite Schliff.
- Einteilige tiefgezogene 1,5 mm dicke Deckplatte aus Edelstahl.
- Gerät mit rechtwinkligen Seitenkanten für bündige Verbindung der Gerät nebeneinander ohne Ritzen und Schmutzecken.

Optionales Zubehör

- Wasserstandsäule mit Schwenkarm (ohne Verbreiterung) PNC 206289
- Verbreiterung für Wasserstandsäule für Serie 700 PNC 206291
- Front-Handlauf, 600 mm PNC 216047
- Front-Handlauf, 1200 mm PNC 216049
- Front-Handlauf, 1600 mm PNC 216050
- Breiter Handlauf, Portionierbord, 400 mm PNC 216185
- Breiter Handlauf, Portionierbord, 800 mm PNC 216186

Genehmigung: _____



Electrolux

Modulare Großküchengeräteserie 700XP 4-Zonen-Infrarotherd mit Elektrobratofen

Front

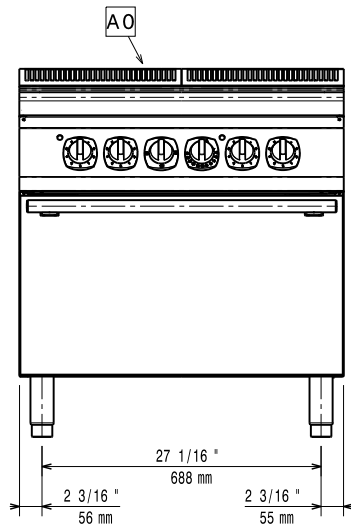

oben

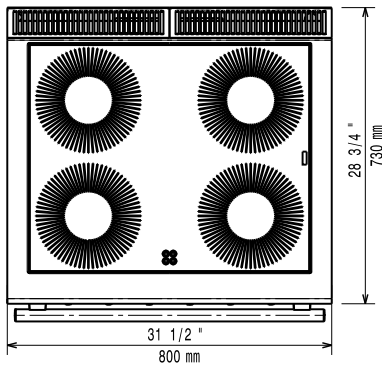

EI = Elektroanschluss

Seite

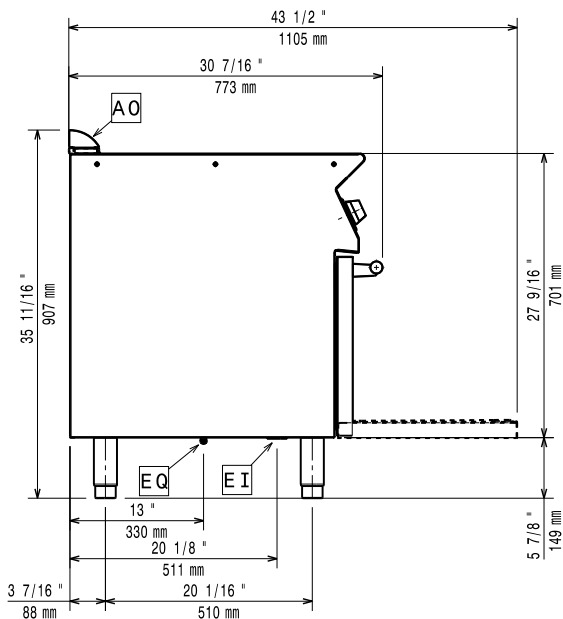

Elektrisch

Netzspannung:

371026 (E7IREH40E0) 400 V/3N ph/50/60 Hz

Gesamt-Watt

14.8 kW

Schlüsselinformation

Leistung vordere Platten	2.2 - 2.2 kW
Leistung hintere Platten	2.2 - 2.2 kW
Abmessungen vordere Platten	Ø 230 Ø 230
Abmessungen hintere Platten:	Ø 230 Ø 230
Ofen-Betriebstemperatur:	140 °C MIN; 300 °C MAX
Garraumlänge:	540 mm
Garraumhöhe:	300 mm
Garraumabmessung (Tiefe):	650 mm
Nettogewicht:	85 kg
Versandgewicht:	105 kg
Versandhöhe:	1140 mm
Versandlänge:	900 mm
Versandtiefe:	820 mm
Versandvolumen:	0.84 m ³

Bei Aufstellung des Geräts auf oder neben ein temperaturempfindliches Möbel o. ä. muss ein Sicherheitsabstand von ca. 150 mm eingehalten oder eine Isoliervorrichtung installiert werden.



Modulare Großküchengeräteserie
700XP 4-Zonen-Infrarotherd mit Elektrobratofen

Das Unternehmen behält sich das Recht auf Änderungen der Spezifikation vor.