



Electrolux

Modulare Großküchengeräteserie
700XP 1/4-Modul-Arbeitstisch mit
geschlossenener Front

ARTIKEL # _____

MODELL # _____

NAME # _____

SIS # _____

AIA # _____



Electrolux



Modulare Großküchengeräteserie

700XP 1/4-Modul-Arbeitstisch mit
geschlossenener Front

371115 (E7WTNBN000)

ARBEITSPLATTE
GESCHLOSSENE FRONT
200 MM

Kurzbeschreibung

Artikel Nr. _____

Neutralelement 200 mm, Tischgerät

- Frontblende dem Design der Thermischen Geräte angepasst

Hauptmerkmale

- Extra starker Innenrahmen aus Edelstahl.
- Gerät zur Installation auf andere 700XP Unterbauten.
- Rechtwinklige Seitenkanten für bündige Verbindung ohne Ritzen und Schmutzecken.

Konstruktion

- Einteilige tiefgezogene 1,5 mm dicke Deckplatte aus Edelstahl.
- Verstärkte Edelstahldeckplatte als Arbeitsplatte für starke Belastung.

Optionales Zubehör

- Träger für Brückeninstallation, 800 mm PNC 206137
- Träger für Brückeninstallation, 1000 mm PNC 206138
- Träger für Brückeninstallation, 1200 mm PNC 206139
- Träger für Brückeninstallation, 1400 mm PNC 206140
- Träger für Brückeninstallation, 1600 mm PNC 206141
- Träger für Brückeninstallation, 400 mm PNC 206154
- Wasserstandsäule mit Schwenkarm (ohne Verbreiterung) PNC 206289
- Verbreiterung für Wasserstandsäule für Serie 700 PNC 206291
- Rückseitiger Abgaskamin, 200 mm PNC 206302
- 2 Seitenblenden für Tischgeräte PNC 216277

Modulare Großküchengeräteserie
700XP 1/4-Modul-Arbeitstisch mit geschlossenener Front

Genehmigung: _____



Electrolux

Modulare Großküchengeräteserie 700XP 1/4-Modul-Arbeitstisch mit geschlossener Front

Front

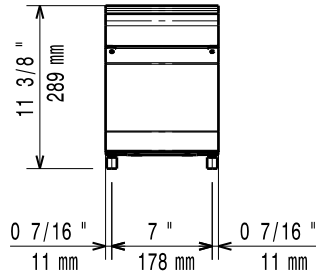

oben

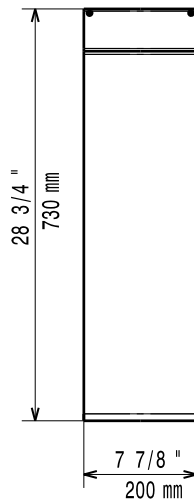

Seite

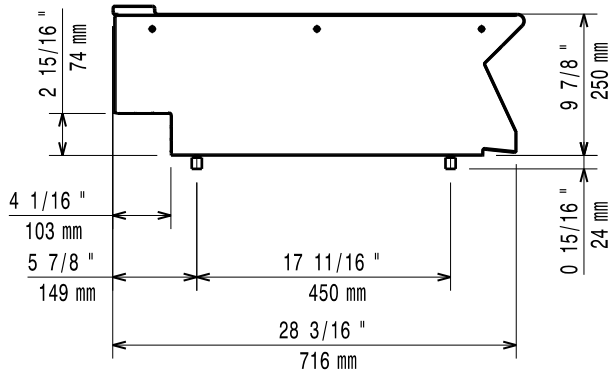

Modulare Großküchengeräteserie
700XP 1/4-Modul-Arbeitstisch mit geschlossener Front

Das Unternehmen behält sich das Recht auf Änderungen der Spezifikation vor.

