



Electrolux

Modulare Großküchengeräteserie 900XP 4-Zonen-Infrarot- Tischherded

ARTIKEL # _____

MODELL # _____

NAME # _____

SIS # _____

AIA # _____



Modulare Großküchengeräteserie 900XP 4-Zonen-Infrarot-Tischherded

391045 (E9IREH4000)

ELEKTRO-INFRAROT-
TISCHHERD 800 MM

391170 (E9IREH400N)

ELEKTRO-INFRAROT-
TISCHHERD 800 MM 230 V

Kurzbeschreibung

Artikel Nr. _____

Infrarotherd, 4 Zonen (je 3,4 kW), Tischgerät

- Platte aus 6 mm Ceranglas
- runde Heizzonen, D=300 mm
- Restwärmeanzeige auf der Platte

Front, Seiten- und Rückseitenverkleidung aus Chromnickelstahl 1.4301. 2 mm starke Deckplatte aus Cr.Ni.Stahl 1.4301. Cerankochfeld, 6 mm stark, bündig in die Deckplatte eingeschweisst. 2 runde, konzentrische Heizzonen mit 300 mm Durchmesser. Beheizung durch extra starke elektrische Strahlungsheizkörper. Unmittelbare Wärmeübertragung vom Ceranfeld auf Töpfe und Pfannen. Jede Zone mit Energieregulierung. Sicherheits-Restwärmeanzeige auf der Kochplatte. Design und Installation der Bedienkebel verhindern das Eindringen von Wasser. IPX5 Strahlwasserschutz.

Hauptmerkmale

- 6 mm dickes Ceranglas-Kochfeld mit 4 Infrarot-Heizzonen.
- Die runden, konzentrischen Heizzonen sind von 180 bis 300 mm groß und geben auch an größte Töpfe gleichmäßige Hitze ab.
- Kochplatte eingeschweisst zum Vermeiden von Infiltrierung des Unterbaus.
- Automatische Topferkennung für Energiezufuhr nur bei aufgesetztem Topf.
- Warnleuchte zur Anzeige der Restwärme an der Platte.
- Geringe Wärmeabstrahlung an die Küche.
- Energieregulierung für jede Zone.
- Das glatte Ceranfeld ist leicht zu reinigen und bietet ein Maximum an Hygiene.
- IPX5 Strahlwasserschutz als Schutz vor Beschädigung beim Reinigen.

Konstruktion

- Das Gerät ist 930 mm breit als Arbeitsflächenvergrößerung.
- Außenverkleidung aus Edelstahl mit Scotch Brite Schliff.
- 2 mm dicke Deckplatte aus Edelstahl.
- Gerät mit rechtwinkligen Seitenkanten für bündige Verbindung der Gerät nebeneinander ohne Ritzen und Schmutzecken.

Optionales Zubehör

- Verbindungs-/Dichtungs-Bausatz PNC 206086
- Verbreiterung für Wasserstandsäule für Serie 900 PNC 206290
- Seitlicher Handlauf, rechts und links PNC 216044
- Front-Handlauf, 600 mm PNC 216047
- Breiter Handlauf, Portionierbord, 800 mm PNC 216186
- 2 Seitenblenden für Tischgeräte PNC 216278

Genehmigung: _____



Electrolux

Modulare Großküchengeräteserie 900XP 4-Zonen-Infrarot- Tischherded

Front

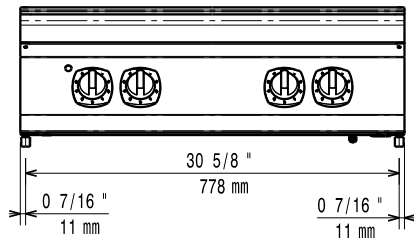

oben

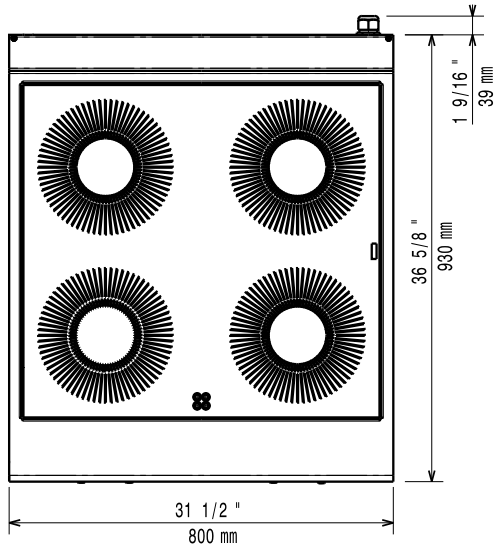

EI = Elektroanschluss

Seite

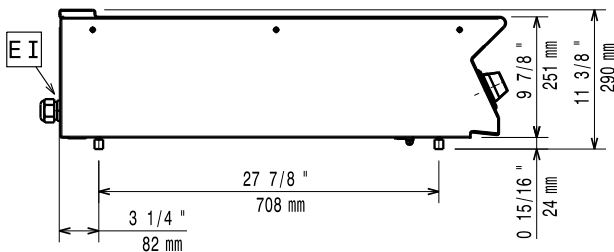

Elektrisch

Netzspannung:

391045 (E9IREH4000)

400 V/3N ph/50/60 Hz

391170 (E9IREH400N)

230 V/3 ph/50/60 Hz

Gesamt-Watt

13.6 kW

Schlüsselinformation

Leistung vordere Platten

3.4 - 3.4 kW

Leistung hintere Platten

3.4 - 3.4 kW

Abmessungen vordere Platten

Ø 300 Ø 300

Abmessungen hintere Platten:

Ø 300 Ø 300

Nettogewicht:

69 kg

Versandgewicht:

89 kg

Versandhöhe:

540 mm

Versandlänge:

391045 (E9IREH4000)

1020 mm

391170 (E9IREH400N)

900 mm

Versandtiefe:

391045 (E9IREH4000)

900 mm

391170 (E9IREH400N)

1020 mm

Versandvolumen:

0.5 m³

Bei Aufstellung des Geräts auf oder neben ein temperaturempfindliches Möbel o. ä. muss ein Sicherheitsabstand von ca. 150 mm eingehalten oder eine Isoliervorrichtung installiert werden.



Modulare Großküchengeräteserie
900XP 4-Zonen-Infrarot-Tischherded

Das Unternehmen behält sich das Recht auf Änderungen der Spezifikation vor.