



Electrolux

Modulare Compact- Großküchengeräteserie 900XP 2-Becken-Gas-Friteuse, 15 l

ARTIKEL # _____

MODELL # _____

NAME # _____

SIS # _____

AIA # _____



Modulare Compact- Großküchengeräteserie

900XP 2-Becken-Gas-Friteuse, 15 l

391078 (E9FRGH2GF0)

15+15-L-GAS-FRITEUSE 2
BECKEN + 2 KÖRBE

Kurzbeschreibung

Artikel Nr.

Gas-Friteuse, 2 V-Becken je 15 Ltr., Standgerät

- Beckengröße: je 240x380x505 mm

- Füllmenge min./max: je 13/15 Ltr.

- indirekt beheizt (V-förmiges Becken)

- Betriebstemperatur: 120-190°C

- mit 2 Körben 15 Ltr. (2x 921691)

- Unterbau geschlossen mit 2 Flügeltüren

Hauptmerkmale

- Tiefgezogene, V-förmige Becken.
- 28 kW Hochleistungsbrenner aus Edelstahl mit Flammenwächter außen am Becken.
- Thermostatische Regelung der Fett-Temperatur bis max. 190 °C.
- Züandsicherung zu jedem Brenner.
- Überhitzungsschutz-Thermostat als Standard bei allen Geräten.
- Fettablauf über einen Hahn in einen Auffangbehälter unter dem Becken.
- Alle wesentlichen Komponenten frontseitig gelagert für leichte Wartung.
- Piezozündung für zusätzliche Sicherheit.
- Wasserfest nach Schutzart IPX5
- Das besondere Design der Regelschalter schützt vor Wassereindringen.
- Gerät wird serienmäßig mit vier 50 mm Edelstahlfüßen geliefert (Edelstahlfußblenden als Option).
- Serienmäßige Lieferung mit 2 Körben und je 1 Tür mit Rechts- und Linksanschlag für Unterschrank.

Konstruktion

- Becken mit gerundeten Innenecken für einfache Reinigung.
- Das Gerät ist 930 mm breit als Arbeitsflächenvergrößerung.
- Außenverkleidung aus Edelstahl mit Scotch Brite Schliff.
- Gerät mit rechtwinkligen Seitenkanten für bündige Verbindung der Gerät nebeneinander ohne Ritzen und Schmutzecken.

Serienmäßiges Zubehör

- 2 St. Vollkorb für 14 und 15 l Fritteusen PNC 921691

Optionales Zubehör

- Verbindungs-/Dichtungs-Bausatz PNC 206086
- 1 Satz geflansche Füße PNC 206136
- Vollkorb für 14 und 15 l Fritteusen PNC 921691
- 2 Halbkörbe für 12, 14 und 15 l Fritteusen PNC 921692
- Anti-Blockierstange für Ablaufrohr in 15 l Fritteusen PNC 921695
- Ableitblech für panierte Produkte für 15 l Fritteusen PNC 921696
- Druckregler für Gasgeräte PNC 927225

Genehmigung: _____



Electrolux

Modulare Compact-Großküchengeräteserie 900XP 2-Becken-Gas-Friteuse, 15 l

Front

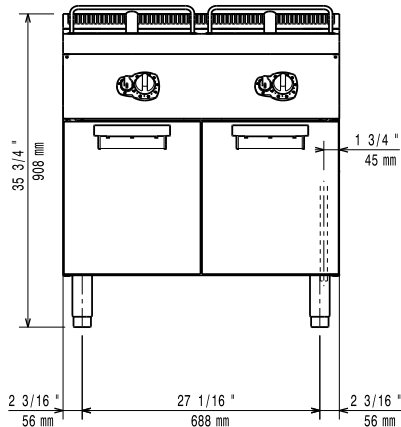

oben

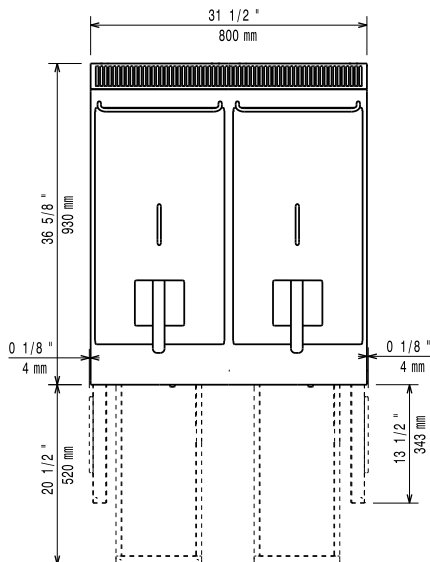

G = Gasanschluss

Seite

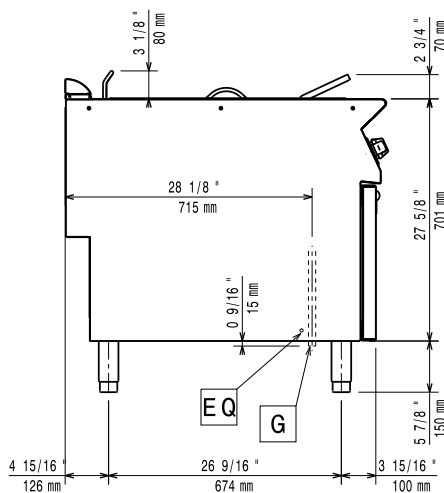

Gas

Gasleistung:

391078 (E9FRGH2GF0) 95452 Btu/hr (28 kW)

Gasart, Option:

Flüssiggas

Gaszufuhr:

1/2"

Erdgasdruck:

7" WS (17,4 mbar)

Flüssiggasdruck:

11" WS (27,7 mbar)

Schlüsselinformation

Beckenabmessungen (Nutzinhalt)

Länge: 240 mm

Beckenabmessungen (Nutzinhalt)

Höhe: 505 mm

Beckenabmessungen (Nutzinhalt)

Tiefe: 380 mm

Beckeninhalt: 13 lt MIN; 15 lt MAX

Thermostatbereich: 120 °C MIN; 190 °C MAX

Nettogewicht: 86 kg

Versandgewicht: 105 kg

Versandhöhe: 1080 mm

Versandlänge: 1020 mm

Versandtiefe: 860 mm

Versandvolumen: 0.95 m³

Bei Aufstellung des Geräts auf oder neben ein temperaturempfindliches Möbel o. ä. muss ein Sicherheitsabstand von ca. 150 mm eingehalten oder eine Isoliervorrichtung installiert werden.

Modulare Compact-Großküchengeräteserie
900XP 2-Becken-Gas-Friteuse, 15 l

Das Unternehmen behält sich das Recht auf Änderungen der Spezifikation vor.

