



Electrolux

**Modulare Compact-  
Großküchengeräteserie  
900XP 1-Becken-Elektro-Friteuse,  
18 l**

ARTIKEL # \_\_\_\_\_

MODELL # \_\_\_\_\_

NAME # \_\_\_\_\_

SIS # \_\_\_\_\_

AIA # \_\_\_\_\_



**Modulare Compact-  
Großküchengeräteserie**

**900XP 1-Becken-Elektro-Friteuse, 18 l**

391094 (E9FRED1HF0) 18-L-ELT.FRITTEUSE 1  
BECKEN + 2 HALBKÖRBE

391178 (E9FRED1HFN) 18L-ELT.FRITTEUSE 1 BECK.+  
2 HALBKÖ. 230V

**Kurzbeschreibung**

**Artikel Nr.** \_\_\_\_\_

Elektro-Friteuse, 1 Becken 18 Ltr., Standgerät

- Beckengröße: 340x400x290 mm
- Füllmenge min./max: 18/20 Ltr.
- Heizelemente innenliegend
- Betriebstemperatur: 110-185°C
- mit 2 Körben für halbe Beckengröße (1x 927223)
- Unterbau geschlossen mit Flügeltür, Rechtsanschlag

**Hauptmerkmale**

- Armierte Incoloy Infrarot-Heizelemente im Becken, hochklappbar für leichte Reinigung.
- Thermostatische Regelung der Fett-Temperatur bis max. 185 °C.
- Überhitzungsschutz-Thermostat als Standard bei allen Geräten.
- Fettablauf über einen Hahn in einen Auffangbehälter unter dem Becken.
- Alle wesentlichen Komponenten frontseitig gelagert für leichte Wartung.
- Wasserfest nach Schutzart IPX5
- Das besondere Design der Regelschalter schützt vor Wassereindringen.
- Gerät wird serienmäßig mit vier 50 mm Edelstahlfüßen geliefert (Edelstahlfußblenden als Option).
- Serienmäßige Lieferung mit 2 Halbkörben und 1 Tür mit Rechtsanschlag für Unterschrank.

**Konstruktion**

- Becken mit gerundeten Innenecken für einfache Reinigung.
- Das Gerät ist 930 mm breit als Arbeitsflächenvergrößerung.
- Außenverkleidung aus Edelstahl mit Scotch Brite Schliff.
- Gerät mit rechtwinkligen Seitenkanten für bündige Verbindung der Gerät nebeneinander ohne Ritzen und Schmutzecken.

**Serienmäßiges Zubehör**

- 1 St. 2 Halbkörbe für 18/23 l Fritteusen PNC 927223

**Optionales Zubehör**

- Verbindungs-/Dichtungs-Bausatz PNC 206086
- 1 Satz geflansche Füße PNC 206136
- 1 Paar seitliche Sockelblenden PNC 206157
- 1 Paar seitliche Fußblenden, nicht für PNC 206180  
Kühl-/Tiefkühlunterschrank
- 2 Blenden für Servicekanal für PNC 206181  
einseitige Installation
- 2 Blenden für Servicekanal für Rücken PNC 206202  
an Rücken Installation von   
Tischgeräten auf Unterbau

**Genehmigung:** \_\_\_\_\_



Electrolux

# Modulare Compact-Großküchengeräteserie 900XP 1-Becken-Elektro-Friteuse, 18 l

Front

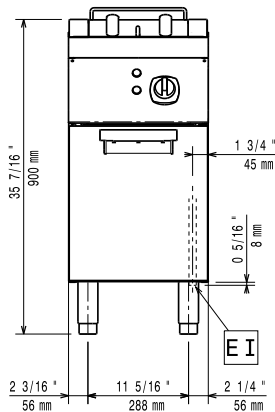

oben

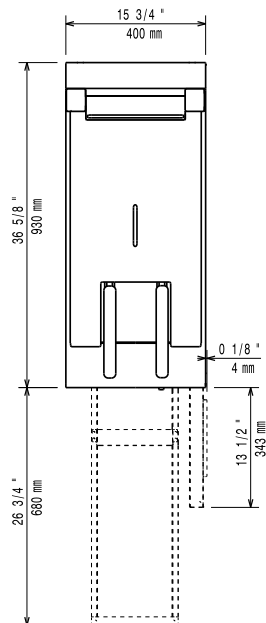

EI = Elektroanschluss

Seite

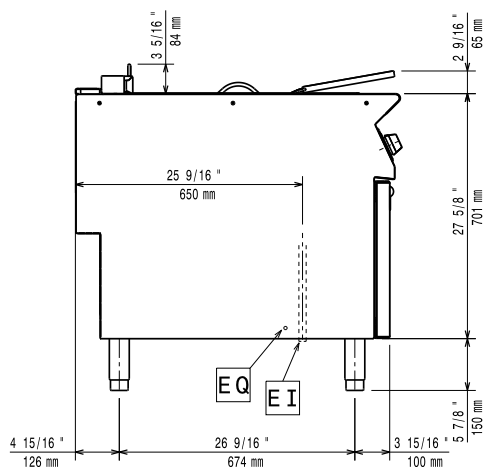

## Elektrisch

### Netzspannung:

391094 (E9FRED1HF0)

400 V/3N ph/50/60 Hz

391178 (E9FRED1HFN)

230 V/3 ph/50/60 Hz

### Gesamt-Watt

16.5 kW

## Schlüsselinformation

### Beckenabmessungen (Nutzinhalt)

Länge: 340 mm

### Beckenabmessungen (Nutzinhalt)

Höhe: 290 mm

### Beckenabmessungen (Nutzinhalt)

Tiefe: 400 mm

### Beckeninhalt:

18 lt MIN; 20 lt MAX

### Thermostatbereich:

105 °C MIN; 185 °C MAX

### Nettogewicht:

57 kg

### Versandgewicht:

391094 (E9FRED1HF0)

65 kg

391178 (E9FRED1HFN)

69 kg

### Versandhöhe:

391094 (E9FRED1HF0)

1080 mm

391178 (E9FRED1HFN)

1120 mm

### Versandlänge:

480 mm

### Versandtiefe:

391094 (E9FRED1HF0)

1020 mm

391178 (E9FRED1HFN)

1040 mm

### Versandvolumen:

391094 (E9FRED1HF0)

0.53 m<sup>3</sup>

391178 (E9FRED1HFN)

0.56 m<sup>3</sup>

Bei Aufstellung des Geräts auf oder neben ein temperaturempfindliches Möbel o. ä. muss ein Sicherheitsabstand von ca. 150 mm eingehalten oder eine Isoliervorrichtung installiert werden.



Modulare Compact-Großküchengeräteserie  
900XP 1-Becken-Elektro-Friteuse, 18 l

Das Unternehmen behält sich das Recht auf Änderungen der Spezifikation vor.