



Electrolux

Modulare Großküchengeräteserie 900XP Vollmodul-Elektro- Bratplatte, verchromt, Tischgerät

ARTIKEL # _____

MODELL # _____

NAME # _____

SIS # _____

AIA # _____



Modulare Großküchengeräteserie

900XP Vollmodul-Elektro-Bratplatte, verchromt, Tischgerät

391073 (E9FTEHCS00)	ELT.-BRATPL. CHROM GLATT GENEIGT 800 MM
391176 (E9FTEHCS0N)	EL.BRATPL.CHROM GLATT GENEIGT 800MM 230V
391074 (E9FTEHCP00)	EL.BRATPL CHROM GLATT-GERI. GENEIGT 800
391177 (E9FTEHCP0N)	EL.BRPL. CHROM GLATT+GERI. GEN. 800 230V

Kurzbeschreibung

Artikel Nr. _____

Front, Seiten- und Rückseitenverkleidung aus Chromnickelstahl 1.4301. 2 mm starke Deckplatte und Spritzschutz aus Cr.Ni.Stahl 1.4301. Griddleplatte aus Stahl mit Fettablauföffnung in einen Fettsammelbehälter unter der Bratplatte. Bratplatte verchromt für geringe Wärmeabstrahlung. Heizelemente aus Cr.Ni.Stahl 1.4301 unter der Bratplatte. Thermostatische Temperaturregelung und Sicherheitsthermostat. Design und Installation der Bedienkebel verhindern das Eindringen von Wasser. IPX5 Strahlwasserschutz. Einschliesslich Reinigungsschaber für glatte Bratplatten.

Hauptmerkmale

- Gerät zur Montage auf offene Unterbauten, Brückenkonsolen oder bodenfreie Systeme.
- Garfläche aus 15 mm dickem, verchromten Fluss-Stahl für optimale Grillergebnisse.
- Große Abflussöffnung in der Platte zum Fettablauf in 1 l Auffangbehälter unter der Grillfläche.
- Incoloy Heizelemente unter der Bratfläche.
- Sicherheitsthermostat und thermostatische Regelung.
- Gerät mit separater Regelung für jede Hälfte der Bratfläche.
- Dreiseitiger, hoher Edelstahl-Spritzschutz, leicht abnehmbar zum Reinigen in einer Geschirrspülmaschine.
- Schaber mit glatten oder gerillten Klingen als Standard.
- Das besondere Design der Regelschalter schützt vor Wassereindringen.
- IPX5 Strahlwasserschutz als Schutz vor Beschädigung beim Reinigen.

Konstruktion

- Nutzfläche glatt oder 2/3 glatt 1/3 gerippt.
- Das Gerät ist 930 mm breit als Arbeitsflächenvergrößerung.
- Außenverkleidung aus Edelstahl mit Scotch Brite Schliff.
- 2 mm dicke Deckplatte aus Edelstahl.
- Gerät mit rechtwinkligen Seitenkanten für bündige Verbindung der Gerät nebeneinander ohne Ritzen und Schmutzecken.

Serienmäßiges Zubehör

- 1 St. Reinigungsschaber für glatte Bratplatten PNC 164255

Optionales Zubehör

- Reinigungsschaber für glatte Bratplatten (nicht 391177) PNC 164255
- Verbindungs-/Dichtungs-Bausatz PNC 206086
- Verbreiterung für Wasserstandsäule für Serie 900 PNC 206290
- Seitlicher Handlauf, rechts und links PNC 216044

Genehmigung: _____



Electrolux

Modulare Großküchengeräteserie 900XP Vollmodul-Elektro- Bratplatte, verchromt, Tischgerät

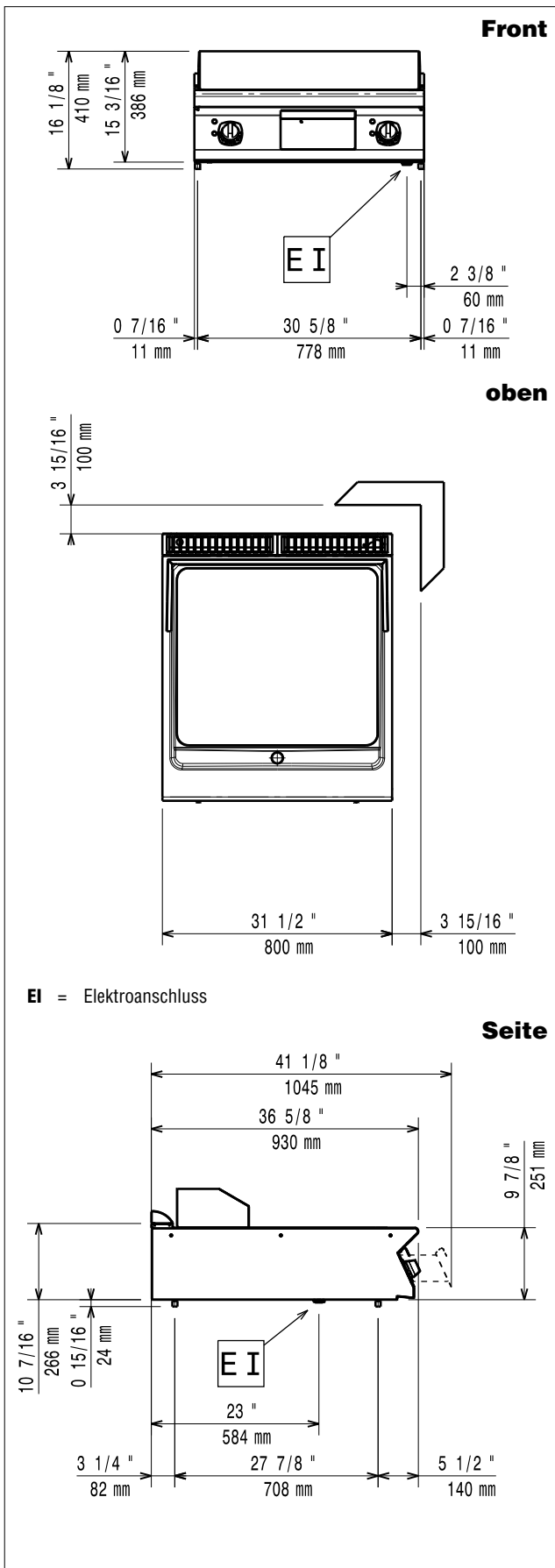

Elektrisch

Netzspannung:

391073 (E9FTEHCS00)	400 V/3N ph/50/60 Hz
391176 (E9FTEHCS0N)	230 V/3 ph/50/60 Hz
391074 (E9FTEHCP00)	400 V/3N ph/50/60 Hz
391177 (E9FTEHCP0N)	230 V/3 ph/50/60 Hz

Anschlusswert:

15 kW

Gesamt-Watt

15 kW

Gas

Erdgasdruck:

391073 (E9FTEHCS00)	7" WS (17,4 mbar)
----------------------------	-------------------

Flüssiggasdruck:

391073 (E9FTEHCS00)	11" WS (27,7 mbar)
----------------------------	--------------------

Schlüsselinformation

Garflächenlänge:	730 mm
Garflächentiefe:	700 mm
Betriebstemperatur MIN.:	120 °C
Betriebstemperatur MAX.:	280 °C
Nettogewicht:	105 kg
Versandgewicht:	120 kg
Versandhöhe:	540 mm
Versandlänge:	
391073 (E9FTEHCS00)	900 mm
391176 (E9FTEHCS0N)	900 mm
391074 (E9FTEHCP00)	1020 mm
391177 (E9FTEHCP0N)	900 mm
Versandtiefe:	
391073 (E9FTEHCS00)	1020 mm
391176 (E9FTEHCS0N)	1020 mm
391074 (E9FTEHCP00)	900 mm
391177 (E9FTEHCP0N)	1020 mm
Versandvolumen:	0.5 m ³

Bei Aufstellung des Geräts auf oder neben ein temperaturempfindliches Möbel o. ä. muss ein Sicherheitsabstand von ca. 150 mm eingehalten oder eine Isoliervorrichtung installiert werden.



Modulare Großküchengeräteserie
900XP Vollmodul-Elektro-Bratplatte, verchromt, Tischgerät

Das Unternehmen behält sich das Recht auf Änderungen der Spezifikation vor.