

## Geschirrspülen Durchschub-Topfspülmaschine mit automatischer Haube, 1433 mm

**Technisches Datenblatt**

 ARTIKEL # \_\_\_\_\_  
 MODELL # \_\_\_\_\_

NAME # \_\_\_\_\_

SIS # \_\_\_\_\_

AIA # \_\_\_\_\_

**506066 (EPPWEALMS)**

 Topfspülmaschine EPP mit  
 automatischer Haube, 1433  
 mm

### Hauptmerkmale

- Service leicht von vorn durchführbar.
- 4 Spülprogramme (ein Dauerprogramm).
- Atmosphärischer, isolierter Boiler, mit Nachspülpumpe kombiniert für perfekte Nachspülergebnisse (Wassertemperatur und -Druck sind während der Nachspülzyklen immer konstant), unabhängig vom Wasserzulaufdruck.
- Automatischer Start bei Schließen der Haube.
- Direkter Durchlauf durch Einsatz von Zu- und Ablauf- oder Frontladetischen.
- Große Siebkästen über der Wasseroberfläche und zusätzliches Sieb im Tankboden am Pumpeneingang.
- Selbstreinigungszyklus für automatische Hygienisierung der Maschine nach Gebrauch.
- Automatisches Öffnen und Schließen der Haube über Sicherheitsschalter.
- Endnachspülung startet, wenn die korrekte Temperatur erreicht ist (Wartevorrichtung).
- Vorinstallation für automatische Spül- und Nachspülmitteldosierer.
- Elektronische Bedienblende und digitales Display.
- Regelbarer Druck für das untere Spülsystem, je nach dem Gewicht des Spülguts.
- Automatische Boilerentleertaste.
- Niedriger Geräuschpegel.
- Leicht zu entfernende Wasch- und Spülarme zur Reinigung.

### Konstruktion

- Mit glatten Flächen für leichte Reinigung.
- Aus Materialien mit Spitzenqualität hergestellt für längere Haltbarkeit.
- Front, Seitenwände, Spültank, Tanksieb, Spül- und Nachspülarme aus Chromnickelstahl 1.4301.
- Keine Verrohrung in der Spülkammer.
- Doppelwandige Konstruktion verringert den Geräuschpegel und die Wärmeabstrahlung.
- [NOT TRANSLATED]

### Serienmäßiges Zubehör

- 2 St. Gestell für Behälter und Tablets für Topfspülmaschinen PNC 864182
- 1 St. Extra CNS-Korb für Durchschub-Topfspülmaschine, 1433 mm PNC 864190

### Optionales Zubehör

- Wasserfilter für Teil-Demineralisierung PNC 864017
- Wasserhärte-Messkit PNC 864050
- Gestell für Behälter und Tablets für Topfspülmaschinen PNC 864182
- Extra CNS-Korb für Durchschub-Topfspülmaschine, 1433 mm PNC 864190
- Wasserfilter für Voll-Demineralisierung PNC 864367
- Kit for trays in Potwashers PNC 864471

Genehmigung: \_\_\_\_\_

Front

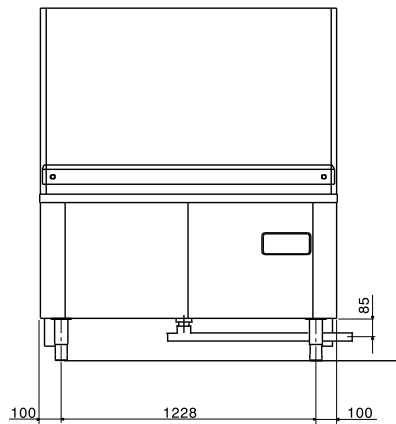

Seite

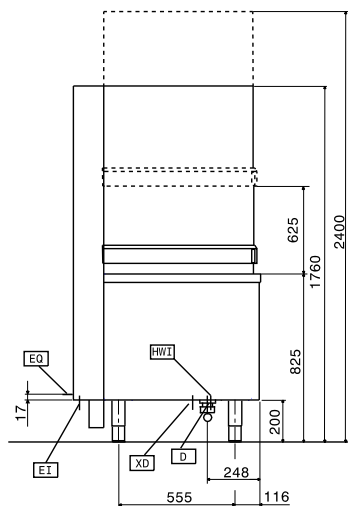

- CWII = Kaltwasserzulauf
- D = Ablauf
- EI = Elektroanschluss
- EO = Elektroanschlussdose
- HWI = Warmwasserzulauf
- WI = Wasserzulauf

oben

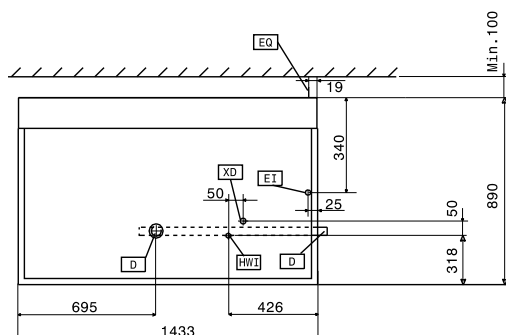

### Elektrisch

<b>Netzspannung:</b>	
506066 (EPPWEALMS)	400 V/3N ph/50 Hz
<b>Installierte Standardleistung*</b>	15.5 kW
<b>Anschlusswert:</b>	26 kW
<b>Installierte Gesamtleistung</b>	26 kW
<b>Boiler-Heizelemente:</b>	
<b>Pumpenleistung Spülzyklus:</b>	5 kW
<b>Leistung Nachspülpumpe:</b>	0.28 kW

### Wasser

<b>Druck bar min/max.:</b>	0.5-7 bar
<b>Zulaufwassertemperatur:</b>	50 °C
<b>Tankinhalt (l) Spülzyklus:</b>	110
<b>Boilerinhalt (lt):</b>	18
<b>Elt.Heizelemente Spülzyklus:</b>	10.5 kW
<b>Dauer Heißnachspülzyklus (Sek.):</b>	20
<b>Wasserverbrauch</b>	
<b>Heißnachspülzyklus (l):</b>	7.7
<b>Nachspül-Boilerkapazität (je Zyklus):</b>	7.7 lt

### Schlüsselinformation

<b>Spülzyklustemperatur:</b>	55-65 °C
<b>Temperatur</b>	
<b>Heißnachspülzyklus:</b>	84 °C
<b>Zykluslaufzeiten (sec):</b>	180/360/540/inf
<b>Anzahl Zyklen - Sek.:</b>	4 (180/360/540/inf)
<b>Kammerabmessungen - Breite:</b>	1330 mm
<b>Kammerabmessungen - Tiefe:</b>	660 mm
<b>Kammerabmessungen - Höhe:</b>	625 mm
<b>Außenabmessungen, Länge:</b>	1433 mm
<b>Außenabmessungen, Höhe:</b>	1760 mm
<b>Außenabmessungen, Tiefe:</b>	890 mm
<b>Nettogewicht:</b>	270 kg
<b>Geräuschpegel:</b>	<70 dBA