

## NAG201B

KOMBI FÜR DIE GASTRONOMIE UND GEMEINSCHAFTSVERPFLEGEUNG - 20 X 1/1 GN - GASBEHEIZTER MIT DIREKTEM DAMPF - DAMPFGENERATOR OPTIONAL • BEDIENFELD MIT TOUCH SCREEN DISPLAY - AUTOMATISCHES INTERAKTIVES GAREN - SERIENAUSSTATTUNG N. 1 HORDENGESTELLWAGEN NKS201

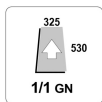

Die einzigartige Eigenschaft, die Naboo boosted von anderen professionellen Kombis unterscheidet, heißt Nabook (patentiert). Dank der serienmäßigen Wifi-Verbindung können Sie auf Ihren virtuellen Assistenten in der Küche und eine Vielzahl anderer Dienste zugreifen (erfahren Sie mehr auf [nabook.cloud](http://nabook.cloud)).

## Die Eigenschaften

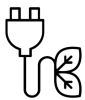

### EFFIZIENT

Energy Monitor. VCS Vapor Cleaning System, neues Reinigungssystem. Reduzierung des Reinigungsmittelverbrauchs um bis zu 30%.



### INTELLIGENT

Naboo Coach, der virtuelle Assistent, der Sie bezüglich der Kochvorgänge, der am besten geeigneten Reinigung berät oder darauf hinweist, wenn eine Wartung erforderlich ist. Exklusives Autoclimate, es verwaltet das ideale Klima und garantiert so eine stets optimale Garqualität.



### ROBUST

LLC, Long Life Component. Neue langlebige Komponenten. EMA Easy Maintenance Access, um die Eingriffszeiten zu reduzieren.



### KLEIN

Bis zu 15 % weniger Platzbedarf dank der Miniaturisierung der Komponenten (je nach Modell).



### VERBUNDEN

Mit dem serienmäßigen WI-FI-Anschluss ist Naboo boosted immer mit der Cloud Nabook verbunden, dem umfassenden und kostenlosen virtuellen Assistenten in der Küche.



### FLEXIBEL

Multilevel Plus. Konfigurierbares Bediendisplay. Editierbare Rezepte.

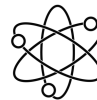

### LEISTUNGSSTARK

Bis zu 20% mehr Leistung. Vorheizen bis zu 320°C. Naboo boosted ermöglicht dank der neuen Energieversorgungssysteme eine Einsparung von bis zu 16% im Vergleich zu den Vorgängermodellen.



### SCHNELL

Brokkoli in nur 7 Minuten. 24 Hähnchen in 30 Minuten (Bez. Mod.101)



EMC



IPX5



**Maße**

Kapazität - GN	20 x GN 1/1	
Einschubabstand	mm 63	inch 2.5
Breite	mm 892	inch 35.1
Tiefe	mm 862	inch 33.9
Höhe	mm 1812	inch 71.3
Breite der Verpackung	mm 1100	inch 43.3
Verpackungstiefe	mm 1110	inch 43.7
Höhe der Verpackung	mm 2040	inch 80.3
Nettogewicht	kg 290	lbs 639.5
Bruttogewicht	kg 333	lbs 734.3
Volumen	m <sup>3</sup> 1.31	ft <sup>3</sup> 46.3
Verpackungsvolumen	m <sup>3</sup> 2.44	ft <sup>3</sup> 86.2
Mindesters Installationsabstand - linke Seite	mm 50	inch 2.0
Mindesters Installationsabstand - hintere Seite	mm 50	inch 2.0
Mindesters Installationsabstand - rechte Seite	mm 500	inch 19.7
Breite des Garraums	mm 459	inch 18.1
Tiefe des Garraums	mm 650	inch 25.6
Höhe des Garraums	mm 1501	inch 59.1

**Versorgung**

Spannung	["1N-AC 230 V"]	
Elektrische Absorption	A	5,7
Frequenz	Hz	50/60
Elektrische Gesamtleistung	kW	1,3
Gasleistung Nennwärmeleistung - G20	kW / kcal	44 / 37840
Fehlerstromschutzschalter, einphasiger Frequenzumrichter	RCD cl. B	
Gas_Power		44
Gas - Typ		G20
Gasleistung Nennwärmeleistung - G20 (mit Dampfgenerator)	kW / kcal	52 / 44720
Dampfheizleistung_x000D_x000D_ (mit Dampfgenerator)	kW / kcal	32 / 27520
Garraumheizleistung - G20		44 / 37840
Min. Gasdruck - G20	bar	0,018
Max. Gasdruck - G20	bar	0,025

**Gasversorgung**

Gas - Typ		G20
Min. Gasdruck - G20	bar	0,018
Max. Gasdruck - G20	bar	0,025
Gasleistung Nennwärmeleistung - G20	kW / kcal	44 / 37840
Gasleistung Nennwärmeleistung - G20 (mit Dampfgenerator)	kW / kcal	52 / 44720

**Hydraulikanschluss**

Wasseranschluß Kaltwasser		3/4
Wasseranschluß enthärtetes Wasser	Ø	3/4
Min. Druck	bar	2
Max. Druck	bar	5
Mindesters Wasserdurchsatz		10
Neigung der Ablaufanlage		4°
Ablauf		50

**Wasserqualität**

Wasserhärte Anschluss Dampferzeugung	°dh / ppm	6° / 9° fH
pH-Wert	Ph	> 7,5
Cl (Chlorid) - max	mg / l	30 mg/l max
Cl2 (freies Chlor)	mg / l	0,1 mg/l max
Fe (Eisen)	mg / l	0,1 mg/l max
NH2Cl (Monochloramin)	mg / l	0,2
Max. Temperatur Kaltwasser	°C	30
Max. Temperatur enthärtetes Wasser	°C	50
Leitfähigkeit	µS	50 - 200

**Emissionen**

Latente Wärme	W / kW	234
Sensible Wärme	W / kW	195
Max. Temperatur Flüssigkeitsablauf	°C	85
Lärm	db	< 50

**Sonderspannungen und Frequenzen auf Anfrage**

LLG	LONG LIFE GASKET - AUTOMATISCHES RÜCKHALTE- UND FREIGABESYSTEM DER WAGENSTRUKTUR

## GARMODUS

- SMOKEGRILL FÜR BARBECUE-SYSTEM (PATENTIERT), WIEDERWERWERTBARER SMOKEESSENCE-SPENDER (OPTIONAL).
- VORHEIZEN BEI 320°C.
- GAREN ÜBER NACHT, DAS NÄCHTLICHE GAREN BEI NIEDRIGER TEMPERATUR UND ANSCHLIESSENDE WARMHALTEN GARANTIERT EINE PERFEKTE ERHALTUNG DES FLEISCHES BEI MINIMALEM GEWICHTSVERLUST UND GERINGEM ENERGIEVERBRAUCH.
- MODUS JUST IN TIME (JIT) - ERLAUBT, EINE REIHE VON SPEISEN ZUM GLEICHEN ZEITPUNKT AUS DEM OFEN ZU NEHMEN. DAS GANZE MIT DER BESTMÖGLICHEN ORGANISATION UND DEM GARANTIERT BESTEN ERGEBNIS, IMMER (PATENTIERT).
- MODUS MULTILEVEL - MÖGLICHKEIT, GLEICHZEITIG VERSCHIEDENE SPEISEN MIT UNTERSCHIEDLICHEN GARZEITEN ZU KOCHEN.
- FAST-DRY BOOSTED® - AUTOMATISCHES SYSTEM FÜR EINE SCHNELLE ENTFEUCHTUNG DER GARKAMMER.
- AUTOCLIMA® - AUTOMATISCHES MESS- UND KONTROLLSYSTEM DES PROZENTSATZES DER LUFTFEUCHTIGKEIT IN DER GARKAMMER.
- MULTILEVEL PLUS - DIE VERDOPPELUNG AUF JEDER EBENE DER MULTILEVEL-FUNKTION SORGT DAFÜR, DASS DIE PRODUKTIONSKAPAZITÄT VERDOPPELT WERDEN KANN (PATENTIERT).
- PROGRAMMIERBARER BETRIEBSMODUS: GARVORGÄNGE KÖNNEN IN AUTOMATISCHER ABFOLGE (BIS ZU 15 ZYKLEN) PROGRAMMIERT UND GESPEICHERT WERDEN. DABEI KÖNNEN JEDEM PROGRAMM EIN EIGENER NAME SOWIE ABBILDUNGEN UND INFORMATIONEN ZUM REZEPT ZUGEORDNET WERDEN.
- MANUELLES GAREN MIT DREI GARMODI UND SOFORTSTART: UMLUFT VON 30°C BIS 300°C, DAMPFAREN VON 30°C BIS 130°C UND KOMBINATION AUS HEISSLUFT UND DAMPF VON 30°C BIS 300°C.
- ICS (INTERACTIVE COOKING SYSTEM) IST EIN AUTOMATISCHES SYSTEM ZUR ZUBEREITUNG VON ITALIENISCHEN UND INTERNATIONALEN REZEPTEN, DAS SOWOHL DIE GESCHICHTE DER GERICHTE ALS AUCH DIE ZUTATEN, DIE ZUBEREITUNG, DAS AUTOMATISCHE GARPROGRAMM UND DAS ANRICHTEN AUF DEM TELLER UMFASST.

## KONNEKTIVITÄT VON NABOO MIT CLOUD LAINOX (PATENTIERT) - WI-FI ODER ETHERNET

- MÖGLICHKEIT, DIE SOFTWARE-AKTUALISIERUNG AUTOMATISCH UND FÜR MEHRERE GERÄTE GLEICHZEITIG ZU STARTEN.
- NABOOK - DANK DEM ZUGRIFF AUF DIE CLOUD, HAT MAN ZUGANG ZU NABOOK, DEM VIRTUELLEN ASSISTENT IN DER KÜCHE (ERFAHREN SIE MEHR AUF NABOOK.CLOUD, KOSTENLOSE ANMELDUNG).
- MÖGLICHKEIT DES HERUNTERLADENS VON REZEPTEN VOM NABOOK-PORTAL IN ABHÄNGIGKEIT DES LANDS.
- LMS, LAINOX MULTIDISPLAY SYSTEM - DANK DEM NABOOK-PORTAL UND DEM NEUEN LMS, KÖNNEN SIE IHRE GERÄTE KONFIGURIEREN UND IHRE REZEPTE FÜR JEDEN NABOO AUF VERSCHIEDENE ART SYNCHRONISIEREN.
- ÜBERWACHUNG DES VERBRAUCHS ÜBER FERNVERWALTUNG.
- AUTOMATISCHES BENACHRICHTIGUNGSSYSTEM DER SOFTWARE-AKTUALISIERUNG.
- FERNDIAGNOSE DURCH NABOOK-PORTAL VON SEITEN DES LAINOX SERVICE CENTER.
- KONTINUIERLICHE HACCP-ÜBERWACHUNG AUCH ÜBER FERNVERWALTUNG DURCH NABOOK-PORTAL.
- SYNCHRONISIERUNG DER GERÄTE, DIE MIT DEM JEWEILIGEN ACCOUNT VERBUNDEN SIND (PATENTIERT).
- VERWALTUNG DER EINKAUFSLISTE, DIE ALS WORD-DATEI EXPORTIERT WERDEN KANN.
- BERECHNUNG DES FOOD COST DER REZEPTE UND DER MENÜS JE EINZELPORTION.
- ERSTELLUNG VON MENÜS MIT ERMITTLUNG DER KALORIENANZAHL UND DER ENTHALTENEN ALLERGENE. DABEI STEHEN PERSONALISIERTE DRUCK-LAYOUTS ZU IHRER VERFÜGUNG.
- DIREKTER ZUGRIFF AUF DIE REZEPTDATENBANK, ÜBER DAS COOKING-DEVICE MIT DOWNLOAD-MÖGLICHKEIT (PATENTIERT).
- ERSTELLUNG VON REZEPTEN KOMPLETT MIT ZUTATEN, ZUBEREITUNG UND BEISPIELBILD.

SLCV / SLCS - SMART CHEMICALS CONTROL - ÜBERWACHT PRÄZISE DEN REINIGUNGSMITTELVORVERBRAUCH, WARNT SIE, WENN DAS REINIGUNGSMITTEL ZUR NEIGE GEHT, UND SCHLÄGT DAS FÜR DIE VERBLEIBENDE REINIGERMENGE GEEIGNETE REINIGUNGSPROGRAMM VOR.

- MEHRPUNKT-KERNTEMPERATURFÜHLER MIT EXTERNEM ANSCHLUSS, Ø 3 MM.
- TURBOVAPOR - MIT TURBOVAPOR WIRD AUTOMATISCH DIE IDEALE MENGE AN DAMPF PRODUZIERT, DIE FÜR DIE ZUBEREITUNG VON "SCHWIERIGEN" PRODUKTEN NOTWENDIG IST, WIE EIERNUDLEN ODER SPARGEL, RÜBEN UND FASERIGES GEMÜSE (FÜR MODELL MIT DAMPFGENERATOR).
- INTELLIGENT ENERGY SYSTEM - JE NACH MENGE UND ART DES PRODUKTS KONTROLLIERT UND OPTIMIERT DAS GERÄT DEN ENERGIEVERBRAUCH, WOBEI IMMER GENAU DIE RICHTIGE GARTEMperatur GEHALTEN WIRD UND SCHWANKUNGEN VERMIEDEN WERDEN.
- SPERRE BENUTZERPROFIL (SPEZIFISCHE FUNKTION FÜR QUICK SERVICE RESTAURANT - QSR).
- MÖGLICHKEIT DER PROGRAMMIERUNG DES VERZÖGERTEN GARENS MIT DATUM UND UHRZEIT.
- ERINNERUNGSFUNKTION FÜR DIE REINIGUNG DER LUFTFILTER.
- ÜBERWACHUNG UND EFFIZIENZKONTROLLE DER EXTERNEN WASSER-AUFBEREITUNG (AUFBEREITUNG OPTIONAL).
- LED-BELEUCHTUNG DER GARKAMMER MIT NIEDRIGEM VERBRAUCH. OPTIMALE SICHTBARKEIT ALLER PUNKTE DER GARKAMMER. NEUTRALES LICHT, DAS DIE URSPRÜNGLICHEN FARBEN DES PRODUKTS NICHT VERÄNDERT.
- ECOVAPOR - MIT DEM SYSTEM ECOVAPOR WERDEN WASSER- UND ENERGIEVERBRAUCH DANK DER AUTOMATISCHEN KONTROLLE DER DAMPFÄTTIGUNG IM GARRAUM ERHEBLICH GESENKT.
- EIGENDIAGNOSE UND ÜBERPRÜFUNG DER FUNKTIONSTÜCHTIGKEIT DES GERÄTS VOR JEDEM GEBRAUCH, MIT SCHRIFTLICHER UND AKUSTISCHER ANZEIGE ETWAIGER AUFFÄLLIGKEITEN.
- ENERGY MONITOR - ÜBERWACHUNG VON STROM-, GAS-, WASSER- UND REINIGER-VERBRAUCH.
- SERVICEPROGRAMM: PRÜFUNG DER FUNKTIONEN - STEUERPLATINE SOWIE ZUR ANZEIGE DER KERNTemperaturFÜHLER - BETRIEBSSTUNDENZÄHLER DER HAUPTFUNKTIONEN FÜR PLANMÄSSIGE WARTUNG.
- VOREINSTELLUNG DES SYSTEMS ZUR OPTIMIERUNG DES ENERGIEVERBRAUCHS SN (OPTIONAL).
- ES KANN EINGESTELLT WERDEN, DASS SICH DAS GERÄT AM ENDE DES AUTOMATISCHEN REINIGUNGSPROGRAMMES AUSSCHALTET.
- USB-ANSCHLUSS ZUM HERUNTERLADEN DER HACCP-DATEN, ZUM AKTUALISIEREN DER SOFTWARE UND ZUM HERUNTER- UND HOCHLADEN VON GARPROGRAMMEN.
- KERNTemperaturFÜHLER FÜR 2 KERNE (OPTION).
- ÜBER EINEN VIER-PUNKT-KERNTemperaturFÜHLER WIRD DIE TEMPERATUR IM PRODUKTINNEREN KONTROLLIERT.
- MÖGLICHKEIT AUS BIS ZU 6 BELÜFTUNGSGESCHWINDIGKEITEN ZU WÄHLEN, WOBEI BEI DEN ERSTEN 3 GESCHWINDIGKEITEN DIE WÄRMELEISTUNG AUTOMATISCH GESENKT WIRD. FÜR SPEZIELLE GARVORGÄNGE KANN DIE GESCHWINDIGKEIT ABWECHSELND VERÄNDERT WERDEN.
- ERLEICHTETER ZUGRIFF AUF DIE PROGRAMMIERBAREN ANWENDERPARAMETER, UM PERSÖNLICHE EINSTELLUNGEN AM GERÄT ÜBER DAS MENÜ VORZUNEHMEN.
- AUTOMATISCHE REGULIERUNG DER KONDENSATION DES DAMPFES.
- DELTA SYSTEM FÜR DIE PARALLELE KONTROLLE DER TEMPERATUR IM GARRAUM UND IM PRODUKTINNEREN.
- AUTOREVERSE-FUNKTION (AUTOMATISCHE UMKEHRUNG DER DREHRICHTUNG DES VENTILATORS) FÜR EINE GLEICHMÄSSIGE GARUNG.

SMART DIAGNOSTIC SYSTEM - FUNKTIONSDIAGNOSE, UM DIE LEISTUNGSFÄHIGKEIT IHRER GERÄTE AUFRECHTZUERHALTEN.

SLS - SMART LIGHTING SYSTEM - VISUELLE KOMMUNIKATION, DIE SIE AUF EINEN BLICK ERKENNEN LÄSST, WENN IHR EINGREIFEN ERFORDERLICH IST (OPTIONAL).

ENERGIEOPTIMIERUNG - NEUES, HOCH EFFIZIENTES ENERGIEOPTIMIERUNGSSYSTEM.

## AUFBAU

- LONG LIFE COMPONENT LLC - VERWENDUNG VON NEUEN LANGLEBIGEN KOMPONENTEN (INTERNES LAINOX-TESTPROTOKOLL).
- LONG LIFE GASKET - LLG. AUTOMATISCHES ELEKTROMAGNETISCHES RÜCKHALTE- UND FREIGABESYSTEM DER WAGENSTRUKTUR, UM DIE DICHTHEIT DER ANSCHLAGDICHTUNG ZU ERHALTEN (PATENT PENDING).
- FESTKÖRPERRELAIS ZUR OPTIMIERUNG UND MODULATION DER LEISTUNG.
- KOMPAKTE BRUSHLESS-MAGNETMOTOREN (OHNE BÜRSTEN).
- NEUER KAMMERABLAUFKASTEN MIT INTEGRIERTEM LUFTSPRUNG GEMÄSS DER NORM EN61770.
- COMBI KOMPLETT AISI 304.
- GETRENNTE ANSCHLÜSSE FÜR NORMAL- UND WEICHWASSER.
- AUFKLAPPBARES BEDIENPANEEL MIT ARRETIERUNGSVORRICHTUNG ZUR VEREINFACHUNG DER WARTUNGSARBEITEN.
- NEUE ANPASSUNGSFÄHIGE DICHTUNG AN DER OFENFRONTPLATTE MIT SCHWALBENSCHWANZ-STECKVERBINDUNG, AUS HITZE- UND ALTERUNGSBESTÄNDIGEM SILIKONKAUTSCHUK.
- GARKAMMER AUS EDELSTAHL 18/10 AISI 304, GESTANZT VON 1 MM DICKE, MIT VOLLSTÄNDIG ABGERUNDETEN KANTEN MIT GROSSEM RADIUS FÜR EINEN OPTIMALEN LUFTSTROM UND EINE LEICHTERE REINIGUNG.
- LUFTLEITBLECH KANN FÜR EINE LEICHTERE REINIGUNG DER VENTILATORKAMMER GEÖFFNET WERDEN.
- EINSTELLBARE TÜRSCHARNIERE FÜR EINE OPTIMALE ABDICHTUNG.
- TÜR MIT 3-PUNKT VERSCHLUSS. GRIFFBREMSE IN POSITION DER OFFENEN TÜR.
- AUFKLAPPBARE INNENSCHIEBE FÜR EINE LEICHTERE REINIGUNG.
- TÜR MIT DOPPELVERGLASUNG MIT LUFTZWISCHENRAUM UND WÄRME REFLEKTIERENDEN INNENGLAS FÜR EINE GERINGERE WÄRMEEMISSION SOWIE EINER HÖHEREN LEISTUNGSFÄHIGKEIT.
- PERFEKT GLATTE UND ABDICHTETE GARKAMMER.

## FUNKTIONSWEISE

- NABOO COACH (VIRTUELLE ASSISTENTEN), HINWEISE AUF DEM DISPLAY AUF DIE NOTWENDIGKEIT VON WARTUNG.
- MÖGLICHKEIT, DAS REZEPT JEDERZEIT ZU VISUALISIEREN UND ZU ÄNDERN.
- IN NABOO SIND 227 REZEPTE VERFÜGBAR, UND MIT DEM ZUGANG ZUM NABOOK-PORTAL GIBT ES HUNDERTE WEITERE IN STETIGER ZUNAHME. JEDES REZEPT WURDE GETESTET, UM EIN OPTIMALES ERGEBNIS ZU GEWÄHRLEISTEN.
- BENUTZERSCHNITTSTELLE MIT AUSWAHL VON BIS ZU 29 SPRACHEN.
- AKUSTISCHE UND OPTISCHE ANZEIGE WÄHREND DER VERSCHIEDENEN GARPHASEN, MIT BLINKENDER BELEUCHTUNG VON ZYKLUSSENDE.
- MANUELLE ENTFEUCHTUNG.
- SCHNELLE ABKÜHLUNG MIT MÖGLICHER EINSPRITZUNG VON WASSER IN DIE GARKAMMER.
- AUTOMATISCHER NEUSTART DES GARVORGANGS BEI UNTERBRECHUNG DER STROMVERSORGUNG.
- FUNKTION COOL DOWN ZUR SCHNELLEN ABKÜHLUNG DER GARKAMMER MITTELS VENTILATOR.
- VORHEIZUNG BOOSTED. MÖGLICHKEIT, DIE GARKAMMER AUF BIS ZU 320°C VORZUHEIZEN, UM DIE GARZEITEN BEI VOLLER BELADUNG UM BIS ZU 10% ZU VERKÜRZEN.
- BEI ICS ERFOLGT EINE SOFORTIGE ANZEIGE DER HACCP-GRAFIK.
- KAPAZITIVER 10" LCD- TFT-FARBILDSCHIRM MIT HOHER AUFLÖSUNG UND TOUCHSCREEN-FUNKTION.
- INTELLIGENTE WIEDERERKENNUNG DER REZEPTE IN ORDNERN MIT UNTERORDNERN.
- ANORDNUNG DER REZEPTE IN ORDNERN MIT VORSCHAU UND EIGENER BEZEICHNUNG DES ORDNERS.
- AUTOMATISCHER START DES GARVORGANGES (ICS) MIT „ONE TOUCH“.
- NACH BEDARF KONFIGURIERBARES DISPLAY, WOBEI DIE AM HÄUFIGSTEN VERWENDETEN PROGRAMME IN DEN VORDERGRUND GERÜCKT WIRD.

## GASBEHEIZUNG

- HOCHLEISTUNGSWÄRMETAUSCHER MIT BRENNKAMMER AUS FEUERFESTEM CRNI-STAHL.
- INDIREKTE GAS-GARRAUMHEIZUNG MIT MODULIERENDEN VORMISCHBRENNERN, HOHER WIRKUNGSGRAD.
- ELEKTRONISCHE FLAMMENUEBERWACHUNG UND SELBSTDIAGNOSE-SYSTEM MIT AUTOMATISCHER ZUENDRÜCKSTELLUNG.
- AUTOMATISCHE BRENNERZÜNDUNG MITTELS ELEKTRONISCHEM, HOCHFREQUENZ- TRANSFORMATOR.

## DAMPFERZEUGUNG - DIREKT

- DIREKTES DAMPFERZEUGUNGSSYSTEM IN DER GARKAMMER DURCH EINSPRITZEN VON WASSER DIREKT AUF DEN LÜFTER UND VERNEBELUNG AUF DIE HEIZELEMENTE. VORTEIL: UNMITTELBARE VERFÜGBARKEIT VON DAMPF IN DER GARKAMMER.

## DAMPFERZEUGUNG - INDIREKT (MIT DAMPFERZEUGER)

- DIREKTES DAMPFERZEUGUNGSSYSTEM MIT GAS MIT NEUEN MODULIERENDEN GEBLÄSEBRENNER MIT HOHEM WIRKUNGSGRAD.
- NEUER DAMPFERZEUGER AUS EDELSTAHL AISI 316 MIT HOHER WÄRMEDÄMMUNG.
- SERIENMAESSIG MIT KALK-VORBEUGESYSTEM "CAL-OUT" ZUR VORBEUGUNG VON KALKBILDUNG UND -ABLAGERUNG IM BOILER.
- ENTKALKUNGSPROGRAMM DES DAMPFERZEUGERS.
- OPTISCHE ANZEIGE FÜR NOTWENDIGKEIT DER ENTKALKUNG DES DAMPFERZEUGERS.
- TÄGLICHE, AUTOMATISCHE ENTLERUNG UND SPÜLUNG DES DAMPERZEUGERS MIT KONTROLLE DER ABLAUFTEMPERATUR BEI MAXIMAL 60°C.
- AUTOMATISCHES VORHEIZEN DES DAMPFERZEUGERS.

## SICHERHEITSAUSSTATTUNG

- IM FALLE EINER UNTERBRECHUNG DER STROMVERSORGUNG WÄHREND DER WÄSCHE IST DIE HYGIENE IMMER GEWÄHRLEISTET, DA DER WASCHZYKLUS AUTOMATISCH WIEDER ANLÄUFT.
- MAXIMALE HÖHE EINLEGEBODEN LETZTE BACKFORM 160 CM.
- ENTSPRICHT DEN NATIONALEN UND INTERNATIONALEN NORMEN FÜR DEN SICHEREN BETRIEB IM FALLE DER VERWENDUNG OHNE DIREKTE BEDIENERAUSICHT - IEC 60335-1 / IEC 60335-2-102 - EN203-1 / EN203-2-2
- AUSSENTEMPERATUR AUF TÜRVORDERSEITE VON MAX. 65°C.
- BREMSE LÜFTERMOTOR.
- PRESSOSTAT FÜR GASMANGEL.
- SONDE ZUR BOILER-ENTLEERUNGSKONTROLLE.
- AUTOMATISCHE WASSERSTANDSREGELUNG IM DAMPFERZEUGER.
- SICHERHEITSTEMPERATURBEGRENZER IM DAMPFERZEUGER.
- ZWEISTUFIGE GASREGLER.
- MINDESTDRUCKWÄCHTER ZUR GASMANGELANZEIGE.
- ELEKTRONISCHE FLAMMENÜBERWACHUNG MIT AUTOMATISCHER GASZUFUHRUNTERBRECHUNG BEI FLAMMENERLÖSCHUNG.
- SYSTEM ZUR KÜHLUNG DER BAUTEILE MIT ANGEZEIGTER ÜBERTEMPERATURKONTROLLE.
- DISPLAY ZUR ANZEIGE VON STÖRUNGEN UND SELBSTDIAGNOSTIK.
- WASSERMANGELANZEIGE.
- MAGNETISCHER TÜRKONTAKTSCHALTER.
- MOTORSCHUTZSCHALTER.
- SICHERHEIT GEGEN ÜBER- UND UNTERDRUCK IM GARRAUM.
- SICHERHEITSTEMPERATURBEGRENZER IM GARRAUM.

## REINIGUNG UND WARTUNG

- KALK-VORBEUGESYSTEM CALOUT DAS DIE BILDUNG UND ANSAMMLUNG VON KALK IM BOILER VERHINDERT (FÜR MODELL MIT DAMPFGENERATOR). SEPARATEM BEHÄLTER UND AUTOMATISCHER DOSIERUNG (FLÜSSIGES ANTI-KALK-MITTEL CALFREE BOOSTED). INBEGRIFFEN IST EIN BEHÄLTER DES FLÜSSIGEN ANTI-KALK-MITTELS - 990 GR.
- VCS - VAPOR CLEANING SYSTEM. NEUES AUTOMATISCHES WASCHSYSTEM, MIT ZERSTÄUBUNG DES REINIGUNGSMITTELS IN DER GARKAMMER. ERMÖGLICHT EINE ERHEBLICHE REDUZIERUNG DES REINIGUNGSMITTELVERBRAUCHS UM BIS ZU 30%. SEPARATEM BEHÄLTER UND AUTOMATISCHER DOSIERUNG (REINIGUNGSFLÜSSIGKEIT COMBICLEAN BOOSTED). INBEGRIFFEN IST COMBIBLUE, ALKALISCHE DESINFIZIATIONSMITTEL FÜR DIE PROFESSIONELLE INBETRIEBNAHME VON ÖFEN (990 GR).
- IPX5-SCHUTZGRAD GEGEN WASSER.
- 10' ULTRASCHNELLE WÄSCHE "FAST". MINIMALE UNTERBRECHUNGEN DER ARBEITSZYKLEN UND STETS OPTIMALE REINIGUNG.
- 7 AUTOMATISCHE WASCHPROGRAMME, OHNE DIE NOTWENDIGKEIT DER ANWESENHEIT DES BEDIENERS NACH DEM START: MANUELL - SPÜLEN - FAST - SOFT - MEDIUM ECO - HARD ECO - GRILL.
- WMS - WASH MANAGEMENT SYSTEM. SYSTEM, DAS DIE PLANUNG VON WASCHPROGRAMMEN IN ABHÄNGIGKEIT VON DER NUTZUNG DES COMBI ERMÖGLICHT.
- MANUELLES REINIGUNGSSYSTEM MIT AUFROLLBARER HANDBRAUSE.

## INSTALLATION UND UMGEBUNG

- MAN EMPFIEHLT EINE REGELMÄSSIGE PLANMÄSSIGE WARTUNG DURCH EIN KUNDENDIENSTZENTRUM LAINOX, WIE VOM HERSTELLER EMPFOHLEN UND IM WARTUNGS- UND GARANTIEHANDBUCH ANGEGEBEN.
- BETRIEB OHNE ZUSATZ VON WASSERENTHÄRTER UND ENTKALKUNG (MODELL MIT DAMPFERZEUGER).
- ES WIRD EMPFOHLEN, DIE GERÄTE VON KUNDENDIENSTZENTREN INSTALLIEREN ZU LASSEN, DIE VON LAINOX ANERKANNT SIND.
- ZERTIFIZIERUNG VON QUALITÄT ISO 9001 / SICHERHEIT ISO 45001 / UMWELT ISO 14001.
- PROZENTUALER ANTEIL DES PRODUKTRECYCLINGS 90%.
- LCP - LIFE CYCLE PERSPECTIVE: VERBRAUCH VON CO<sub>2</sub> - 380KGCO<sub>2</sub> EQ/JAHR. DIE BERECHNUNG WURDE MIT DEM MOD. \_E101B (MODELL MIT DAMPFERZEUGER), UNTER DER ANNAHME EINER TYPISCHEN NUTZUNG DES RESTAURANTS UND UNTER BERÜCKSICHTIGUNG VON 8 STUNDEN PRO TAG AN 3,5 TAGEN PRO WOCHE FÜR 48 WOCHEN PRO JAHR DURCHFÜHRT.
- 100% RECYCELBARE VERPACKUNG.

## SERIENAUSSTATTUNG

- USB-ANSCHLUSS
- WI-FI-ANSCHLUSS
- KALK-VORBEUGESYSTEM CAL-OUT FÜR MODELLE MIT BOILER. INBEGRIFFEN IST ANTIKALKMITTEL
- MEHRPUNKT-KERNTEMPERATURFÜHLER Ø 3 MM. MIT EXTERNEM ANSCHLUSS
- HORDENGESTELLWAGEN NKS201
- INTEGRIERTE HANDBRAUSE MIT AUFROLLAUTOMATIK
- AUTOMATISCHES REINIGUNGSSYSTEM.

## OPTIONEN BEI GERÄTEBESTELLUNG ANFORDERN

**OCBM3:** TRENNTRANSFORMATOR FÜR ZWEIPHASIGEN ANSCHLUSS/EINPHASIGEN ANSCHLUSS FÜR GASBETRIEBENE MOD. 2AC 220-240V/1IN AC 230V  
**CAV201B:** ZUGUNTERBRECHER BEI GASBEHEIZTEN MODELLEN - MODELLE MIT DIREKTDAMPF  
**CAM201B:** ZUGUNTERBRECHER BEI GASBEHEIZTEN MODELLEN - MODELLE MIT DAMPFGENERATOR  
**SSB154:** AUFPREIS FÜR HORDENGESTELLWAGEN NKS154 - KONDITOREIAUSFÜHRUNG - 15 X EN (600 X 400) - † 89  
**SSB201S:** AUFPREIS FÜR HORDENGESTELLWAGEN NKS201S - GASTRONOMIEAUSFÜHRUNG - 15 X 1/1 GN - † 83  
**DSP:** SCHUTZ FÜR DISPLAY-STEUERUNG  
**OB201G:** DAMPFGENERATOR FÜR GASMODELLE  
**SLCS:** SMART CHEMICAL CONTROL - FÜR MODELLE MIT DAMPFGENERATOR  
**SLCV:** SMART CHEMICAL CONTROL - FÜR MODELLE MIT DIREKTDAMPF  
**LLG:** LONG LIFE GASKET - AUTOMATISCHES RÜCKHALTE- UND FREIGABESYSTEM DER WAGENSTRUKTUR  
**NETH:** MEHRPREIS FÜR ETHERNETANSCHLUSS  
**NSGB200:** INNOVATIVER SMOKEGRILL FÜR BARBECUE-SYSTEM  
**KPG201:** PROFESSIONELLER HÄHNCHEN -GRILLSATZ  
**SLS03:** SMART LIGHTING SYSTEM - FARBIGE KOMMUNIKATION

## ZUSÄTZLICHES ZUBEHÖR INSTALLIERBAR NACH KAUF

**AFFE:** RÄUCHERBOX MIT EXTERNE STROM VERSORUNG  
**KNC:** SET FÜR WASSERANSCHLUSS. BESTEHEND AUS ZWEI ZULAUFSCHLÄUCHEN, 2 M UND ABLAUFSCHLÄUCHEN Ø 50  
**CD002:** WAGEN FÜR REINIGUNGSMITTEL - KAPAZITÄT 2 KANISTER JE 10 KG.  
**PCSM:** FLOWMETER 10-100  
**PCSF:** KARTUSCHE PURITY C STEAM 1100  
**PCSK:** PURITY C STEAM FILTERKOPF-SET  
**PLG3016:** ELEKTRISCHER STECKER - 230 V - 16A - 2P+T  
**SPDP:** BEHÄLTER FÜR REINIGUNGSMITTEL - KAPAZITÄT 1 KANISTER JE 10 KG. - ZUR WANDINSTALLATION  
**CPD20:** BEHÄLTER FÜR REINIGUNGSMITTEL - KAPAZITÄT 2 KANISTER JE 10 KG.  
**RTP20E:** REGENERIERGERÄT  
**BKQ201:** BAUSATZ "BANKETT" - NKP201 + NCP201R  
**NCP201R:** WARMHALTEHAUBE FÜR HORDENGESTELLWAGEN  
**RIC201:** RAMPE AUS EDELSTAHL ROSTFREI ZUR HORDENGESTELLWAGENEINFÜHRUNG, UND AUSGLEICH VON BODENUNEVENHEIT BIS ZU 3%  
**NPF24:** SET MIT GEFLANSCHTEN FÜßEN ZUR INSTALLATION AUF SCHIFFEN  
**KSM002:** MULTI-KERNFÜHLER SYSTEM, 2 MEHRPUNKT-KERNTemperaturFÜHLER. Ø 3 MM  
**NKP201:** TELLER - HORDENGESTELLWAGEN MIT FETTAUFFANGWANNE - MAXIMALES GEWICHT 90 KG.  
**KSA001:** NADEL-KERNTemperaturFÜHLER Ø 1 MM.  
**NKS154:** HORDENGESTELLWAGEN MIT FETTAUFFANGWANNE - KONDITOREIAUSFÜHRUNG - 600 X 400 - MAXIMALES GEWICHT 90 KG - MAXIMALES GEWICHT PRO BEHÄLTER 15 KG  
**KSC180:** MEHRPUNKT-KERNTemperaturFÜHLER FÜR GROSSE GRÖSSEN Ø 3 MM, LÄNGE NADEL180 MM.  
**NKS201S:** HORDENGESTELLWAGEN MIT FETTAUFFANGWANNE - MAXIMALES GEWICHT 90 KG - MAXIMALES GEWICHT PRO BEHÄLTER 25 KG  
**NKS201:** HORDENGESTELLWAGEN MIT FETTAUFFANGWANNE - MAXIMALES GEWICHT 90 KG - MAXIMALES GEWICHT PRO BEHÄLTER 25 KG  
**KSC004R:** MEHRPUNKT-KERNTemperaturFÜHLER Ø 3 MM  
**NFX02:** FETTFILTER - 2 STK.  
**LLG1:** ANPASSUNGSSATZ ZUM LLG-SYSTEM FÜR ZUSÄTZLICHE HORDENGESTELLWAGEN  
**CBL301S:** ANSCHLUSSKABEL - 3 MT - 3 X 1,5 MMQ  
**SMKE5L:** SMOKEGRILL / RÄUCHERN - 5 L.  
**DL002BT:** COMBICLEAN BOOSTED - ALKALISCHER SPEZIALREINIGER 3 IN 1 - 2 KANISTER À 10 KG  
**DL010BT:** COMBICLEAN BOOSTED - ALKALISCHER SPEZIALREINIGER 3 IN 1 - 10 KANISTER À 10 KG  
**DL060BT:** COMBICLEAN BOOSTED - ALKALISCHER SPEZIALREINIGER 3 IN 1 - 60 KANISTER À 10 KG  
**CF002BT:** CALFREE BOOSTED - ANTIKALKMITTEL - 2 KANISTER À 10 KG  
**CF010BT:** CALFREE BOOSTED - ANTIKALKMITTEL - 10 KANISTER À 10 KG  
**CF060BT:** CALFREE BOOSTED - ANTIKALKMITTEL - 60 KANISTER À 10 KG  
**DS002BT:** COMBIBOILER BOOSTED - ENTKALKER-SÄURE - 2 KANISTER À 10 L  
**DL001BT:** COMBICLEAN BOOSTED - ALKALISCHER SPEZIALREINIGER 3 IN 1 - 1 KANISTER À 10 KG  
**CF001BT:** CALFREE BOOSTED - ANTIKALKMITTEL - 1 KANISTER À 10 KG  
**DS001BT:** COMBIBOILER BOOSTED - ENTKALKER-SÄURE - 1 KANISTER À 10 L  
**CVC01:** SET FÜR KONDENSATDAMPF-FÖRDERER

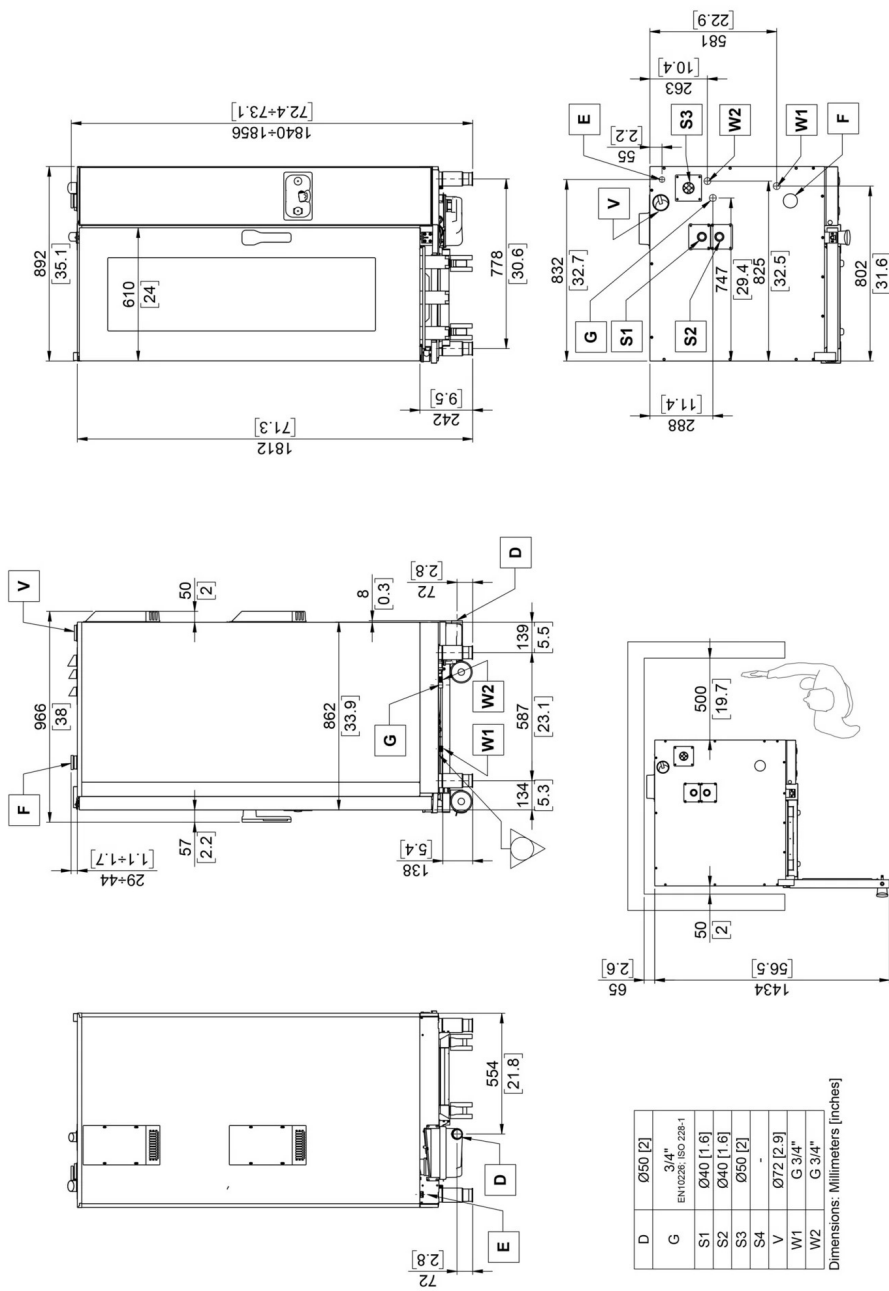

D	Ø50 [2]
G	3/4" EN10226 ISO 228-1
S1	Ø40 [1.6]
S2	Ø40 [1.6]
S3	Ø50 [2]
S4	-
V	Ø72 [2.9]
W1	G 3/4"
W2	G 3/4"

Dimensions: Millimeters [inches]

A	Kalufractionsaugung im Komponenten-Bereich	D	Abtauf Flüssigkeiten	E	Anschluss Stromkabel	F	Luftansaugung Garraum
G	Gaszufuhr	S1	Garraum Abgas-Abführung	S2	Garraum Abgas-Abführung	S3*	Dampfgenerator Abgas-Abführung
S4*	Dampfgenerator Abgas-Abführung	V	Dampfableitung und Garraum-Unterrücksicherung	W1	Wasseranschluss	W2	Wasseranschluss erhärtetes Wasser
		Erdung					

Die in diesem Dokument angegebenen Daten gelten als unverbindlich. Das Unternehmen behält sich das Recht vor, jederzeit ohne vorherige Ankündigung Änderungen vorzunehmen. Gemäss CE - Gasverordnung, soll für jedes Gerät eine angemessene Abgasabführung (Typ B13, B23, A3) vorbereitet werden.



Lainox Ali Group S.r.l.  
Via Schiaparelli 15  
Z.I. S. Giacomo di Veglia  
31029 Vittorio Veneto (TV) - Italy

Tel +39 0438 91110  
Fax +39 0438 912300  
lainox@lainox.com  
www.lainox.com



27/10/2023